



PLANBESKRIVELSE

SKARVEN LÆRINGSSENTER

DETALJREGULERING UTEN KONSEKVENsutREDNING

DATO FOR SISTE REVISJON AV PLANBESKRIVELSEN: 29-02-2024

DATO FOR GODKJENNING: XXXX

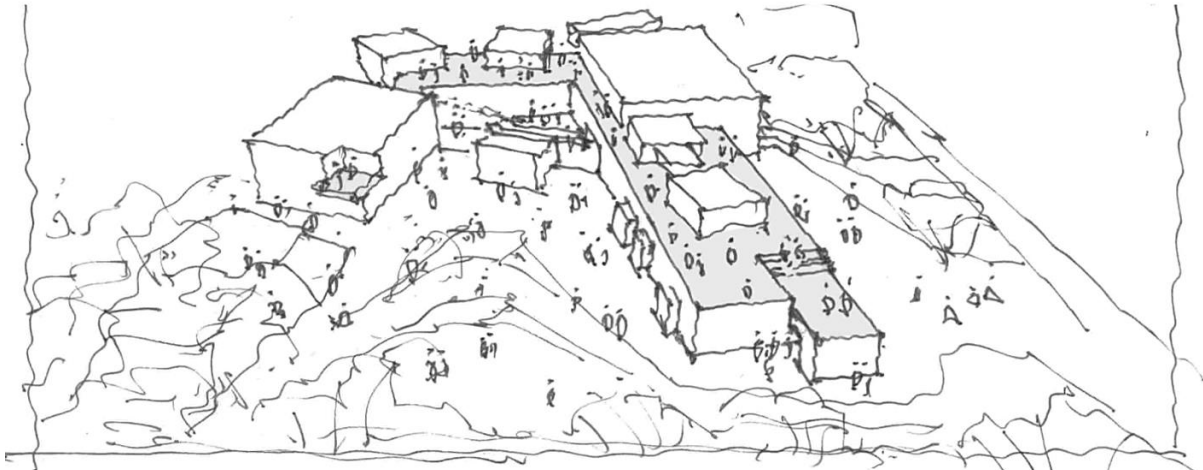

Innhold

1. Bakgrunn	5
1.1. Innledning	5
1.2. Hensikten med planen	5
1.3. Lokaliseringsanalyse.....	6
2. Planprosess	7
2.1. Varsling og kunngjøring	7
2.2. Uttalelser og innspill	8
2.3. Medvirkning	8
2.3.1. Brukergrupper	8
2.3.2. Organisasjoner	8
2.3.3. Berørte naboer og innbyggere.....	8
2.3.4. Barn og unge	8
2.3.5. Råd for mennesker med funksjonsnedsettelse	8
2.3.6. Barne-/ungdomskoordinator	8
2.4. Offentlig ettersyn	9
3. Planstatus og rammebetingelser	10
3.1. Statlige retningslinjer/rammer/føringer.....	10
3.1.1. Nasjonale forventinger til regional og kommunal planlegging 2023-2027	10
3.1.2. Statlige planretningslinjer for differensiert forvaltning av strandsonen langs sjøen (2021)	10
3.1.3. Statlige planretningslinjer for klima- og energiplanlegging og klimatilpasning (2018)	10
3.1.4. Statlige planretningslinjer for samordnet bolig, areal- og transportplanlegging (2014).....	10
3.1.5. Rikspolitiske retningslinjer for å styrke barn og unges interesser i planleggingen (1995).....	10
3.2. Overordnede planer.....	11
3.2.1. Regional transportplan for Finnmark 2024-2036	11
3.2.2. Kommuneplanens samfunnsdel 2016 – 2027	11
3.2.3. Kommuneplanens arealdel (under revisjon)	11
3.3. Gjeldende reguleringsplaner	12
3.4. Planprogram/krav om konsekvensvurdering.....	12
3.4.1. KU-vurdering	12
3.4.2. Vesentlige utfordringer i planen	15
3.5. Tilgrensende planer og oversikt over status.....	16
3.6. Temaplaner	16
3.6.1. Kommunedelplan for oppvekst Loppa kommune	16
3.7. Tidligere vedtak i saken.....	17
3.8. Forholdet til/avvik fra gjeldene planer	17

4.	Beskrivelse av planområdet – eksisterende forhold.....	18
4.1.	Berørte eiendommer	18
4.2.	Beliggenhet, avgrensning, størrelse på planområdet.....	18
4.3.	Dagens bruk og tilstøtende arealbruk	19
4.4.	Stedets karakter.....	20
4.4.1.	Eksisterende undervisningsbygg.....	21
4.5.	Landskap og klima.....	22
4.5.1.	Landskap og topografi.....	22
4.5.2.	Solforhold.....	23
4.5.3.	Klima.....	23
4.6.	Kulturminner og kulturmiljø	23
4.7.	Naturverdier.....	24
4.8.	Friluftsliv, rekreasjon, uteområder	25
4.9.	Trafikkforhold.....	27
4.9.1.	Vegsystem	27
4.9.2.	Adkomst.....	27
4.9.3.	Fortau, sykkelveg	28
4.9.4.	Kollektivtransport	28
4.9.5.	Parkering	28
4.9.6.	Trafikkulykker.....	29
4.10.	Barn og unges interesser	29
4.11.	Sosial infrastruktur.....	30
4.12.	Universell utforming	30
4.13.	Teknisk infrastruktur.....	30
4.13.1.	Vann og avløp.....	30
4.13.2.	Energiforsyning	31
4.14.	Grunnforhold, flom og skred	31
4.15.	Støyforhold.....	32
4.16.	Luftforurensning	32
4.17.	Risiko- og sårbarhet	32
4.18.	Eksisterende analyser og utredninger	32
5.	Beskrivelse av planforslaget.....	33
5.1.	Planlagt arealbruk, reguleringsformål	33
5.2.	Planlagt bebyggelse, anlegg og andre tiltaks plassering og utforming.....	35
5.2.1.	Ny bebyggelse	35
5.3.	Utbyggingsvolum og byggehøyder.....	39

5.4.	Boligbebyggelse – frittliggende småhusbebyggelse	39
5.5.	Grad av utnytting	40
5.6.	Antall arbeidsplasser	40
5.7.	Bomiljø/bokvalitet	40
5.8.	Parkering	40
5.8.1.	Bilparkering	41
5.8.2.	Sykkelparkering	42
5.9.	Tilknytning til infrastruktur	42
5.9.1.	Vann og avløp	42
5.9.2.	Renovasjon	42
5.9.3.	Nettstasjon	42
5.10.	Trafikkløsninger	43
5.10.1.	Adkomst	43
5.10.2.	Kjøreveg	44
5.10.3.	Fortau	44
5.10.4.	Gang- og sykkelveg	44
5.10.5.	Varelevering	45
5.10.6.	Skolebuss	45
5.11.	Tilpasning til eksisterende situasjon	45
5.12.	Planlagt offentlige anlegg	45
5.13.	Miljøoppfølging, miljøtiltak	45
5.14.	Universell utforming	45
5.14.1.	Ny bebyggelse	45
5.14.2.	Uteoppholdsarealer	45
5.14.3.	Fortau/gang- og sykkelveg	46
5.15.	Uteoppholdsareal	46
5.16.	Kollektivtilbud	48
5.17.	Kulturminner	48
5.18.	Sosial infrastruktur	48
5.19.	Risiko- og sårbarhet (planlagt situasjon)	48
5.20.	Klimagassutslipp og bærekraftige tiltak	49
5.20.1.	Ombruk av eksisterende bebyggelse	49
6.	Virkninger av planforslaget	50
6.1.	Overordnet plan	50
6.2.	Landskap (nær- og fjernvirkning)	50
6.3.	Byform, steds karakter og viktige siktlinjer	51

6.3.1.	Eksisterende småhusbebyggelse	51
6.3.2.	Nye Skarven læringscenter	51
6.4.	Tiltakets virkning og tilpasning til eksisterende terreng og omgivelser	53
6.4.1.	Ny bebyggelse	53
6.4.2.	Sol- og skyggeforhold	53
6.5.	Kulturminner og kulturmiljø	54
6.6.	Grunnforhold	54
6.7.	Naturverdier, biologisk mangfold, verdifull vegetasjon, vilt.....	54
6.8.	Friluftsliv.....	55
6.9.	Trafikkøkning, vegforhold	55
6.10.	Trygg skoleveg.....	56
6.11.	Barn og unges interesser	56
6.12.	Kapasitet på sosial infrastruktur, skole og barnehage.....	56
6.13.	Forurensning, utslipp, forurensning av vann og grunn.....	56
6.13.1.	Støy	56
6.13.2.	Grunnforurensning.....	57
6.14.	Kapasitet på infrastruktur for vannforsyning, avløp og nettstasjon/trafo	57
6.15.	Tiltakets beliggenhet.....	57
6.16.	Virkninger som følge av klimaendringer	58
6.16.1.	Skredfare.....	58
6.16.2.	Vind og snø.....	58
6.17.	Vannmiljø	58
6.18.	Samlet vurdering av virkninger for folkehelse	58
6.19.	Samlet vurdering av klimafotavtrykk.....	58
6.20.	Anleggsperioden	59
7.	Planlagt gjennomføring.....	60
7.1.	Tidsplan	60
7.2.	Økonomiske konsekvenser	60
7.3.	Gjennomførbarhet for tiltak i plan.....	60
7.4.	Krav om rekkefølge	60
8.	Vedlegg	61

1. Bakgrunn

1.1. Innledning

Planen er utarbeidet av WSP Norge AS som plankonsulent på vegne av forslagsstiller Loppa kommune.

Gårds- og bruksnummer	24/180, 26/38 mfl.	Nasjonal planID	2023001
Adresse/gårdsnavn	Høgtun skole, Ystnesveien 24, 9550 Øksfjord		
Forslagsstiller	Loppa kommune	Plankonsulent	WSP Norge AS
Sentrale grunneiere	Loppa kommune, Troms og Finnmark fylkeskommune		
Planens hovedformål	Kompetansesenter for skole og kommunale tjenester	Planområdets størrelse	26 daa
Grad av utnytting	30-50%	Nytt bruksareal/ Antall nye boenheter	Ingen
Varsel om innsigelse	Nei	Konsekvensutredningsplikt	Nei
Kunngjort oppstart	17.02.2023	Offentlig ettersyn	10.11.2023 – 12.01.2024

Endringer etter offentlig ettersyn er satt i blå skrift.

1.2. Hensikten med planen

Hensikten med detaljregulering av nye Skarven læringscenter er å samlokalisere flere kommunale tjenester. I Øksfjord er det i dag en barnehage, fådelt skole 1-10 og SFO. Kommunen ønsker å samle barne- og ungdomsskole, barnehage, idrett, kultur og voksenopplæring i ett felles bygg med formål om å skape et kompetansesenter for kommunen. Det planlegges også bibliotek tjenester i det nye bygget som medfører flytting av funksjoner fra eksisterende bibliotek i Øksfjord.

1.3. Lokaliseringsanalyse

Tomtealternativ	Vurderingskriterier								Rangering	Kommentar
	Planstatus	Eierforhold	Størrelse	Teknisk infrastruktur	Tilgjengelighet og sentralitet	ROS	Lokalklima	Nærmiljø og friluftsliv		
1. Finesset	Yellow	Green	Green	Red	Red	Red	Red	Green	4	Kommunen eier tomta. Eiendommen er stor. Ingen infrastruktur. Ligger langt unna sentrum. Ikke trafikksikkert. Rasutsatt vegstrekning. Værutsatt.
2. Vassdalen	Yellow	Yellow	Green	Green	Green	Red	Green	Green	2	Tre private eiere av tomta. Eiendommen er stor. Ligger et stykke utenfor sentrum, men nært bebyggelse og ferjeleie. Smal veg til tomta, men lave fartsgrenser. Deler av tomta er rasutsatt, har mulighet for marin leire og ligger nær drikkevannskilde. Ligger i le for uvær. Nært til friluftsliv og nærmiljø.
3. Barnehage/ internat	Yellow	Green	Red	Green	Red	Green	Green	Green	3	Kommunen eier tomta. Eiendommen er liten. Ligger sentralt. Smal vei med dårlig kapasitet. Ikke spesielt rasutsatt. Ikke spesielt utsatt for uvær. Ikke negativt for nærmiljø og friluftsliv
4. Gamle barneskolen	Yellow	Green	Green	Green	Green	Green	Green	Green	1	Kommunen eier tomta. Eiendommen er stor. Ligger sentralt. God kapasitet på vei. Ikke spesielt rasutsatt. Ikke spesielt utsatt for uvær. Ikke negativt for nærmiljø og friluftsliv.
5. Område mellom gammel barneskole og ungdomsskole	Yellow	Green	Green	Green	Green	Green	Green	Green	1	Kommunen eier tomta. Eiendommen er stor. Ligger sentralt. God kapasitet på vei. Ikke spesielt rasutsatt. Ikke spesielt utsatt for uvær. Ikke negativt for nærmiljø og friluftsliv.

Figur 1: Sammenstilling av tomtealternativer (Rambøll AS, 2019)

I 2019 utarbeidet Rambøll AS en vurdering av tomteplassering for nytt kompetansesenter i Øksfjord, hvor 5 ulike tomtealternativ ble vurdert. Vurderingen konkluderte med at tomtene til den gamle barneskolen og området mellom gammel barneskole og ungdomsskole var mest attraktiv.

2. Planprosess

2.1. Varsling og kunngjøring

Planarbeidet ble varslet 17.02.2023 med merknadsfrist satt til 17.03.2023. Statens vegvesen ble varslet i perioden 03.04.2023 - 17.04.2023. Det ble sendt brev til hjemmelshavere og aktuelle høringsinstanser. Det kom inn 6 merknader, 5 fra offentlige instanser og 1 fra private/naboer.

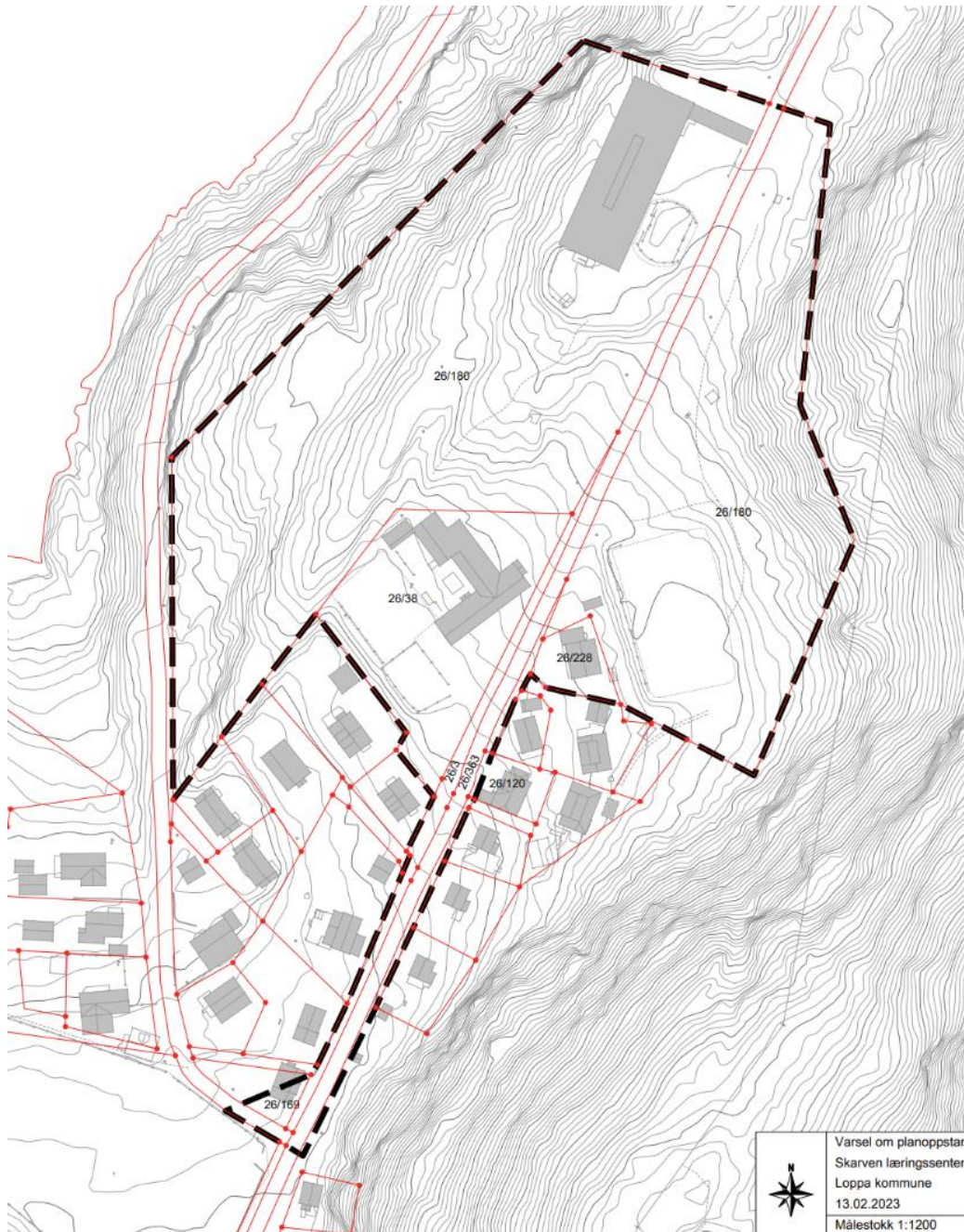

Figur 2: Varslingskart ved varsel om oppstart (WSP Norge AS, 2023)

2.2. Uttalelser og innspill

Tiltaket vært gjennom medvirkningsprosesser hvor skolens utforming, adkomst og uteoppholdsarealer har blitt nøye utformet med hensyn på å møte elevenes behov for gode læringsarealer, samtidig som funksjonaliteten for de øvrige brukergruppene ivaretas.

Nr.	Merknadsstiller	Dato
1	Statsforvalter i Troms og Finnmark	31.03.2023
2	Troms og Finnmark Fylkeskommune	17.04.2023
3	Norges vassdrag- og energidirektorat (NVE)	15.03.2023
4	Sámediggi / Sametinget	08.03.2023
5	Statens vegvesen	18.04.2023
6	Hjemmelshaver gnr/bnr 26/432	24.02.2023

2.3. Medvirkning

Gjennom prosjektet har det blitt gjennomført flere medvirkningsprosesser, blant annet via møter, brukermedvirkningsdager, workshops, rom- og funksjonsprogram og digitale løsninger for medvirkning og innspill. På bakgrunn av dette har læringscenterets utforming, adkomst og uteoppholdsarealer blitt utformet med hensyn på gode møteplasser og læringsarealer.

2.3.1. Brukergrupper

For å sikre at Skarven Læringscenter skal tilfredsstille brukergruppens behov og ønsker, ble det i april 2022 avholdt brukermedvirkningsdager for interne og eksterne brukere, ansatte og elever. Brukerne har gitt innspill til hvilke funksjoner anlegget skal inneholde og hvordan kan utformes på best mulig måte.

På bakgrunn av brukermedvirkningsprosessene har det blitt utarbeidet et eget rom- og funksjonsprogram utarbeidet av WSP Norge AS, datert 07.06.2023.

2.3.2. Organisasjoner

FAU/SU, lag og foreninger har blitt inkludert i brukermedvirkningsprosesser knyttet til skolen som nærmiljøsentere.

2.3.3. Berørte naboer og innbyggere

Berørte grunneiere er varslet ved oppstart av planarbeidet. Det ble avholdt et eget folkemøte om skolen som nærmiljøsentere våren 2022.

2.3.4. Barn og unge

Det har blitt avholdt egen workshop for elever, hvor uteområder, fellesrom, utforming av fysisk læringsmiljø og ungdomsklubb har vært tema for medvirkning tilrettelagt barn og unge. Barnas representant har gitt konkrete innspill knyttet til turstier/snarveier og uteoppholdsarealer.

2.3.5. Råd for mennesker med funksjonsnedsettelse

Det ble avholdt et eget møte med råd for mennesker med funksjonsnedsettelse i uke 23, sommer 2023.

[Folkehelsekoordinator har også deltatt i utforming og plassering av HC-parkeringsplasser.](#)

2.3.6. Barne-/ungdomskoordinator

Barne- og ungdomskoordinator i kommunen har gitt innspill om at det ikke eksisterer fritids-/ungdomsklubb i Øksfjord, og at dette bør ivaretas ved det nye læringscenteret.

2.4. Offentlig ettersyn

Reguleringsplanen ble behandlet i formannskapet 2. november 2023 og lagt ut til offentlig ettersyn i perioden 10.11.2023 - 12.01.2024. Det kom inn 7 merknader der 6 var fra offentlige aktører/myndigheter og 1 fra organisasjoner som gjelder planarbeidet:

1. Finnmark Fylkeskommune
2. NVE
3. Statens vegvesen
4. Alut (Alta Kraftlag)
5. Statsforvalteren
6. Mattilsynet
7. Øksfjord idrettslag

Merknadene fra fylkeskommune, vegvesen og Statsforvalteren gjaldt hovedsakelig trafikale forhold, universell utforming og sykkelparkering. Noen hovedtrekk:

- Det foreslås rekkefølgekrav om fartshumper forbi læringsstedet.
- Det må være gode parkerings- og adkomstforhold og egnet areal for skolebuss. Busstoppet skal ikke ligge langs fylkesvegen der veien er bratt.
- Fartsgrensen er 30 km/t, ikke 50 km/t.
- Areal bør avsettes til sykkelparkering/sykkelvogner.
- Det bør etableres leskur ved busstoppet i dropsonen
- Ikke legge opp til deponering av snø innenfor lekeområder/skolens område.
- Det må etableres ny nettstasjon.
- Øksfjord Idrettslag melder ønske om tilpassing til en rekke aktivitetstilbud, mer lagerplass og utendørsanlegg for et allment lavterskel aktivitetstilbud.

Det er etter offentlig ettersyn forsøkt endret og forbedret drop-sonen og busstoppløsingen i samråd med Finnmark fylkeskommune og Statens vegvesen. Det ble valgt å opprettholde opprinnelig trafikk-løsning. Drop-sonen har parkeringsplasser til barnehagen, HC-parkeringsplass, busstopp for skolebuss i tillegg til drop-off for skoleelever.

Bestemmelsene er endret bl.a. med rekkefølgekrav om fartshumper, krav til sykkelparkering og plassering av snødeponier. Tilpassing av leskur for busstopp og innmeldte behov for Øksfjord Idrettslag vurderes nærmere i den videre prosessen.

3. Planstatus og rammebetingelser

3.1. Statlige retningslinjer/rammer/føringer

3.1.1. Nasjonale forventninger til regional og kommunal planlegging 2023-2027

Nasjonale forventninger til regional og kommunal planlegging samler regjeringens viktigste prioriteringer på planområdet for den kommende fireårsperioden. De nasjonale forventningene skal følges opp i fylkeskommunenes og kommunenes arbeid med planstrategier og planer. Forventningene ligger også til grunn for statlige myndigheters medvirkning i planleggingen. Regjeringen har fem overordnede perspektiver. Dette er sosial, økonomisk og miljømessig bærekraft, samfunnsikkerhet og beredskap og samarbeid for å nå målene.

Regjeringen fremhever totalt 72 konkrete forventninger. Den første er som følger: Bærekraftmålene, nasjonale klima- og miljømål, lokalt folkestyre og løsninger som styrker verdiskaping og bosetting i hele landet, legges til grunn for den overordnede samfunns- og arealplanleggingen og for statens deltakelse i planprosessene.

3.1.2. Statlige planretningslinjer for differensiert forvaltning av strandsonen langs sjøen (2021)

Formålet med disse retningslinjene er å tydeliggjøre nasjonal arealpolitikk og sikre nasjonale og regionale interesser i 100-metersbeltet langs sjøen. Strandsoneforvaltningen skal bidra til en bærekraftig utvikling i tråd med FNs bærekraftsmål. Retningslinjene skal bidra til at det tas særlig hensyn til natur- og kulturmiljø, friluftsliv, landskap og andre allmenne interesser i strandsonen og at unødvendig bygging langs sjøen unngås, jf. plan- og bygningsloven (pbl.) § 1-8.

3.1.3. Statlige planretningslinjer for klima- og energiplanlegging og klimatilpasning (2018)

Kommunene, fylkeskommunene og staten skal gjennom planlegging og øvrig myndighets- og virksomhetsutøvelse stimulere til, og bidra til reduksjon av klimagassutslipp, samt økt miljøvennlig energiomlegging. Planleggingen skal også bidra til at samfunnet forberedes på og tilpasses klimaendringene (klimatilpasning).

3.1.4. Statlige planretningslinjer for samordnet bolig, areal- og transportplanlegging (2014)

Planlegging av arealbruk og transportsystem skal fremme samfunnsøkonomisk effektiv ressursutnyttelse, god trafiksikkerhet og effektiv trafikkavvikling. Planleggingen skal bidra til å utvikle bærekraftige byer og tettsteder, legge til rette for verdiskaping og næringsutvikling, og fremme helse, miljø og livskvalitet.

Utbyggingsmønster og transportsystem bør fremme utvikling av kompakte byer og tettsteder, redusere transportbehovet og legge til rette for klima- og miljøvennlige transportformer. I henhold til klimaforliket er det et mål at veksten i persontransporten i storbyområdene skal tas med kollektivtransport, sykkel og gange.

3.1.5. Rikspolitiske retningslinjer for å styrke barn og unges interesser i planleggingen (1995)

Sikre et oppvekstmiljø som gir barn og unge trygghet mot fysiske og psykiske skadevirkninger, og som har de fysiske, sosiale og kulturelle kvaliteter som til enhver tid er i samsvar med eksisterende kunnskap om barn og unges behov. Ivareta det offentlige ansvar for å sikre barn og unge de tilbud og muligheter som samlet kan gi den enkelte utfordringer og en meningsfylt oppvekst uansett bosted, sosial og kulturell bakgrunn.

3.2. Overordnede planer

3.2.1. Regional transportplan for Finnmark 2024-2036

Troms- og Finnmark fylkeskommune legger frem nedprioriteringer av både fylkesvei 882 og samferdsel i Loppa generelt i forbindelse med regional transportplan Finnmark 2024-2036.

Loppa kommune har i den forbindelse satt av en strategisk arbeidsgruppe for samferdsel i Loppa kommune. Konsekvensutredningen skal utformes av administrasjonen og sendes som et hørings svar til regional transportplan for Finnmark 2024-2033.

3.2.2. Kommuneplanens samfunnsdel 2016 – 2027

Samfunnsplanen legger mål for arbeid med blant annet bolyst, folkehelse, næringsliv (spesielt fiske) og trygghet for barn.

Hovedmålet er at folketallet i kommunen skal stabiliseres på over 1000 innbyggere.

Noen målsetninger for å styrke kommunens omdømme er å:

- Beste kommune i Finnmark på kommunale tjenester.
- Et trygt og godt oppvekstmiljø for barn.
- Arbeidsplasser med krav til variert kompetanse.
- Toppturer sommer og vinter.
- Variert natur med mange muligheter.

3.2.3. Kommuneplanens arealdel (under revisjon)

Arealplan fra 1996 gjelder for tettstedsområde Ystnes og Øksfjord. Rødt område er avsatt til tettstedsområde. Bestemmelsene til kommuneplanens arealdel ble revidert i 2002. I dag pågår arbeid med rullering av kommuneplanens arealdel. Området er i høringsutkast avsatt til bebyggelse og anlegg. Nytt boligområde er foreslått avsatt i nærheten av planområdet. Planen er ikke vedtatt per i dag.

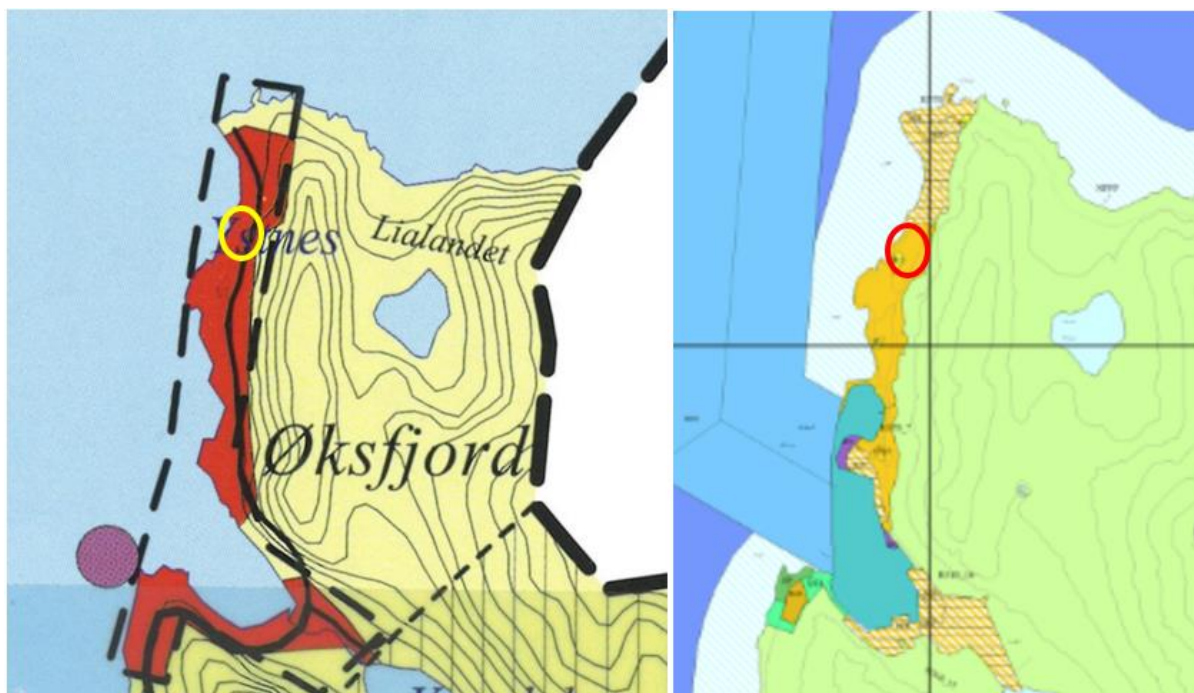

Figur 3: Utklipp fra gjeldende kommuneplan (venstre). Utklipp av utkast til ny kommuneplan (høyre).

3.3. Gjeldende reguleringsplaner

Planområdet er i dag uregulert.

3.4. Planprogram/krav om konsekvensvurdering

Forslagstiller har gjennomført en vurdering hvorvidt forslag til nytt læringscenter i Øksfjord, Loppa kommune, utløser krav om konsekvensutredning (KU). Etter forslagstillers vurdering faller planen ikke inn under planer og tiltak som alltid skal konsekvensutredes. Den viktige vurderingen blir dermed om planen medfører vesentlige virkninger for miljø og samfunn, og utløser krav om KU på dette grunnlaget. Vurderingene er basert på eksisterende kunnskap om planområdet, og dette er styrket ved egne faglige vurderinger.

Planlagt utbygging i forhold til eksisterende bebyggelse og konfliktpotensialet i forhold til omgivelsene vurderes til ikke å være av en slik størrelse, eller omfang, at det er behov for KU. Med andre ord vil tiltakene i planen; skole og barnehage med tilhørende funksjoner, ha virkninger på miljø og samfunn, men omfanget vil ikke være vesentlig med hensyn til at det allerede er etablert skole og barnehage i nærheten. I stedet skal det redegjøres nærmere for tiltakets konsekvenser for omgivelsene for en rekke ulike temaer i planbeskrivelsen. Dette vurderes som tilstrekkelig.

Etter en flerfaglig gjennomgang som favner alle relevante tema i henhold til forskriften vurderes det at planen ikke medfører vesentlige virkninger for miljø og samfunn, og at den derfor ikke skal konsekvensutredes.

3.4.1. KU-vurdering

Ansvarlig myndighet er i dette tilfelle planmyndigheten etter § 5 i forskrift om konsekvensutredninger (revidert gjeldende fra 01.07.2017) med henvisning til myndighetsområde i §§ 6-8. Etter § 4 skal forslagstiller vurdere om planen eller tiltaket faller inn under kriterier for å utløse krav om konsekvensutredning etter forskriftens §§ 6-8.

Vurderingene har tatt utgangspunkt i relevant og tilgjengelig informasjon. Dersom det har manglet tilgjengelig informasjon er dette søkt innhentet. Forslagstiller vil bemerke at selv om det skulle vurderes at planen ikke utløser KU etter forskriften så vil enkelttema kunne behandles særskilt i planarbeidet. For eksempel vil grunnforhold måtte vurderes, og sikker byggegrunn avklares i planarbeidet selv om det ikke utløser krav om konsekvensutredning etter forskriften.

Forskriftens Kapittel 2. Planer og tiltak som omfattes av forskriften (§§ 6 – 8)

Vurdering etter § 6 b Planer og tiltak som alltid skal konsekvensutredes og ha planprogram eller melding og vedlegg I

Planforslaget omfattes av Forskrift om konsekvensutredning §6 b) og videre punkt 24 i vedlegg I. Forslagstiller vurderer at planen ikke vil utløse krav til konsekvensutredning etter punkt 24 da planlagt bebyggelse vil ha et bruksareal som er mindre enn 15.000 m².

I henhold til § 6 b) skal alltid reguleringsplaner etter plan- og bygningsloven for tiltak opplistet i vedlegg I konsekvensutredes og ha planprogram eller melding. Unntatt fra dette er reguleringsplaner der det konkrete tiltaket er konsekvensutredet i en tidligere plan og der reguleringsplanen er i samsvar med denne tidligere planen.

Reguleringsplanen er i samsvar med Kommuneplan for Loppa, men tiltaket er ikke tidligere konsekvensutredet.

Vurdering etter § 6 c Planer og tiltak som alltid skal konsekvensutredes og ha planprogram eller melding og vedlegg I

Tiltaket faller ikke under § 6c: *tiltak i vedlegg I som behandles etter andre lover enn plan- og bygningsloven.*

Vurdering etter § 8 Planer og tiltak som skal konsekvensutredes hvis de kan få vesentlige virkninger for miljø eller samfunn og vedlegg II

Planforslaget omfattes av § 8, planer og tiltak som skal konsekvensutredes hvis de kan få vesentlige virkninger etter § 10, men ikke ha planprogram eller melding.

Av vedlegg II faller planforslaget inn under følgende punkt:

- 10, bokstav b; utviklingsprosjekt er for by- og tettstedområder, inkludert kjøpesentre og parkeringsanlegg
- 11, bokstav j; næringsbygg, herunder kjøpesentre som ikke inngår i pkt. 10 b, bygg for offentlig eller privat tjenesteyting og bygg til allmenntilgjengelige formål
- 13; utvidelser eller endringer av tiltak nevnt i vedlegg I og vedlegg II som kan få vesentlige virkninger

For å vurdere om planen er KU-pliktig må den derfor vurderes etter § 10.

Forskriftens Kapittel 3: Vurdering av om planer eller tiltak etter § 8 krever konsekvensutredning (§§ 9 – 12)

Vurdering etter § 10 Kriterier for vurderingen av om en plan eller et tiltak kan få vesentlige virkninger for miljø eller samfunn

For å vurdere om reguleringsplanen kan få vesentlige virkninger for miljø og samfunn og dermed utløser KU-plikt, må egenskaper ved planen samt lokalisering og påvirkning av omgivelsene vurderes. I tillegg skal det sees på egenskapene ved virkningene. Tabellen under er en vurdering av punktene fra kapittel 3 - §10 Kriterier for vurdering av om en plan kan få vesentlige virkninger for miljø og samfunn. I vurderingen av om planen eller tiltaket kan få vesentlige virkninger og følgelig skal konsekvensutredes, er det sett hen til virkningenes intensitet og kompleksitet, sannsynlighet for at virkningene inntreffer og når de inntreffer, varighet, hyppighet og mulighet for å reversere eller begrense dem, om virkningene strekker seg over landegrensene, samt samlede virkninger av forslaget til plan eller tiltak og andre eksisterende, godkjente eller planlagte planer eller tiltak.

Egenskaper ved planen eller tiltaket	Vurdering	Utløser KU?
a. størrelse, planområde og utforming	Planområdet omfatter 41,3 daa som skal reguleres til undervisning og offentlig tjenesteyting. Det vurderes at det ikke er forhold ved størrelse, planområde eller utforming som utløser KU. Eventuelle konsekvenser dekkes av de særskilte utredninger og vurderinger som gjøres i planen slik som bebyggelsens størrelse, utforming, synlighet og tilpasning i terreng.	nei
b. bruken av naturressurser, særlig arealer, jord, mineralressurser, vann og biologiske ressurser	Innenfor planområdet er det ikke registrert viktige ressurser av spesiell interesse (natur- og mineralressurser, vann, jord og biologiske ressurser) som tiltaket kan komme i konflikt med.	nei
c. avfallsproduksjon og utslipp	Avfallsproduksjon (gjelder for	nei

	industriproduksjon og er ikke en problemstilling for dette området) og utslipp fra planlagt bebyggelse vurderes til ikke å være så omfattende at det utløser krav om KU.	
d. risiko for alvorlige ulykker og/eller katastrofer.	Tiltaket medfører ikke økt risiko for alvorlige ulykker og/eller katastrofer, i forhold til dagens situasjon.	nei
Lokalisering og påvirkning på omgivelsene omfatter en vurdering av om planen eller tiltaket kan medføre eller komme i konflikt med:		Utløser KU?
a. verneområder etter naturmangfoldloven kapittel V eller markaloven § 11, utvalgte naturtyper (naturmangfoldloven kapittel VI), prioriterte arter, vernede vassdrag, nasjonale laksefjorder og laksevassdrag, objekter, områder og kulturmiljø fredet etter kulturminneloven	Planområdet ligger ikke innenfor og kommer ikke i konflikt med kjente verneområder etter naturmangfoldloven, markaloven, utvalgte naturtyper, prioriterte arter, vernede vassdrag, nasjonale laksevassdrag, områder og kulturmiljø fredet etter kulturminneloven.	nei
b. truede arter eller naturtyper, verdifulle landskap, verdifulle kulturminner og kulturmiljøer, nasjonalt eller regionalt viktige mineralressurser, områder med stor betydning for samisk utmarksnæring eller reindrift og områder som er særlig viktige for friluftsliv	<p>Planområdet vurderes å ikke komme i konflikt med truede arter eller naturtyper, verdifulle landskap, verdifulle kulturmiljøer eller områder som er særlig viktig for friluftsliv.</p> <p>Det er ikke registrert kjente verneverdier i eksisterende bygninger innenfor planområdet. Loppa kommune er preget av gjenreisingsarkitektur etter andre verdenskrig. Lokale kulturminne-interesser i kommunen er ikke kartlagt. Det vurderes at det ikke utløses KU basert på temaet, men det vil behandles særskilt i planbeskrivelsen.</p> <p>Videre er det gjort observasjoner av følgende sårbare og truede arter innenfor eller i nærheten av planområdet: Vipe Gråmåke og Linmjølke. Observasjonene av artene utløser ikke KU-vurdering, men temaet behandles særskilt i planbeskrivelsen.</p>	nei
c. statlige planretningslinjer, statlige planbestemmelser eller regionale planbestemmelser gitt i samsvar med plan- og bygningsloven av 27. juni 2008 nr. 71 eller rikspolitiske bestemmelser eller rikspolitiske retningslinjer gitt i samsvar med plan- og bygningsloven av 14. juni 1985 nr. 77.	<p>Planen vurderes til å ikke å være i strid med overordnede retningslinjer og føringer i slik grad at det utløser krav om KU.</p> <p>Planen er videre i tråd med kommuneplan for Loppa og arealet har også tidligere vært benyttet til skole og idrett.</p>	nei
d. større omdisponering av områder avsatt til landbruks-, natur- og friluftsmål, samt	Områder omdisponerer ikke noen arealer avsatt til LNFR, reindrift eller områder som er regulert til	nei

reindrift eller områder som er regulert til landbruk og som er av stor betydning for landbruksvirksomhet	landbruk og som er av stor betydning for landbruksvirksomhet.	
e. økt belastning i områder der fastsatte miljøkvalitetsstandarder er overskredet	Tiltaket vurderes til ikke å føre til økt belastning i områder der fastsatte miljøkvalitetsstandarder (vann og grunnvann) er overskredet.	nei
f. konsekvenser for befolkningens helse, for eksempel som følge av vann- eller luftforurensning	Det vurderes at tiltaket ikke er stort nok til å utløse konsekvensutredning på bakgrunn av store konsekvenser for befolkningens helse. I planarbeidet skal det imidlertid særskilt redegjøres for om tiltaket vil få konsekvenser for befolkningens helse og hvordan støy, overflatevann/avrenning og eventuell luftforurensning skal håndteres.	nei
g. vesentlig forurensning eller klimagassutslipp	Planen vurderes å ikke å medføre vesentlig forurensning eller klimagassutslipp	nei
h. risiko for alvorlige ulykker som en følge av naturfarer som ras, skred eller flom	Planområdet ligger ikke innenfor kjente faresoner for kvikkleire og flom. Planområdet ligger innenfor potensiell skredfare; jord- og flomskred, snøskred og steinsprang. Det er i planarbeidet utført en vurdering av sikkerhet mot skred. Vurderingen konkluderer med at kravene til sikkerhet mot skred ivaretas så lenge bygg i tilknytning læringscenteret og uteareal med stor grad av personopphold legges utenfor kartlagt 5000års faresone	nei

Oppsummering

Forslagstiller har gjennomført en vurdering hvorvidt forslag til nytt læringscenter i Øksfjord, Loppa kommune, utløser krav om konsekvensutredning. Etter forslagstillers vurdering faller planen ikke inn under planer og tiltak som alltid skal konsekvensutredes. Den viktige vurderingen blir dermed om planen medfører vesentlige virkninger for miljø og samfunn, og utløser krav om KU på dette grunnlaget. Vurderingene er basert på eksisterende kunnskap om planområdet, og dette er styrket ved egne faglige vurderinger.

Tiltakene i planen; skole og barnehage med tilhørende funksjoner vil ha virkninger på miljø og samfunn, men omfanget vil ikke være vesentlig med hensyn til at det allerede er etablert skole og barnehage i nærheten.

Planlagt utbygging i forhold til eksisterende bebyggelse og konfliktpotensialet i forhold til omgivelsene vurderes til ikke å være av en slik størrelse, eller omfang, at det er behov for KU. I stedet skal det redegjøres nærmere for tiltakets konsekvenser for omgivelsene for en rekke ulike temaer i planbeskrivelsen. Dette vurderes som tilstrekkelig.

En flerfaglig gjennomgang som favner alle relevante tema i henhold til forskriften vurderes det at planen ikke medfører vesentlige virkninger for miljø og samfunn, og at den derfor ikke skal konsekvensutredes.

3.4.2. Vesentlige utfordringer i planen

- Trafikksikkerhet
- Landskapstilpasning
- Parkering (spesielt til barnehagen)

3.5. Tilgrensende planer og oversikt over status

Det er ingen tilgrensende planer til planområdet. I nærheten av planområdet er det tre gjeldende reguleringsplaner.

Nummer	Plannavn, vedtaksdato og ID	Status
1	Reguleringsplan for Ystnes, vedtatt 12.05.1977, PlanID: 19770001	Endelig vedtatt plan, i stor grad realisert (omtrent 13 tomter ubebygde)
2	Reguleringsplan for Øksfjord sentrum / Fabrikktomta, vedtatt 17.06.1997, PlanID: 19770001	Endelig vedtatt plan og realisert
3	Reguleringsplan for Ystnes ungdomsboliger, vedtatt 21.09.1998, PlanID: 19980001	Endelig vedtatt plan, delvis realisert (8 ubebygde tomter)
4	Detaljregulering for Ystnes landskapshotell, vedtatt 13.10.2022, PlanID: 20200001	Endelig vedtatt. Under planlegging / prosjektering

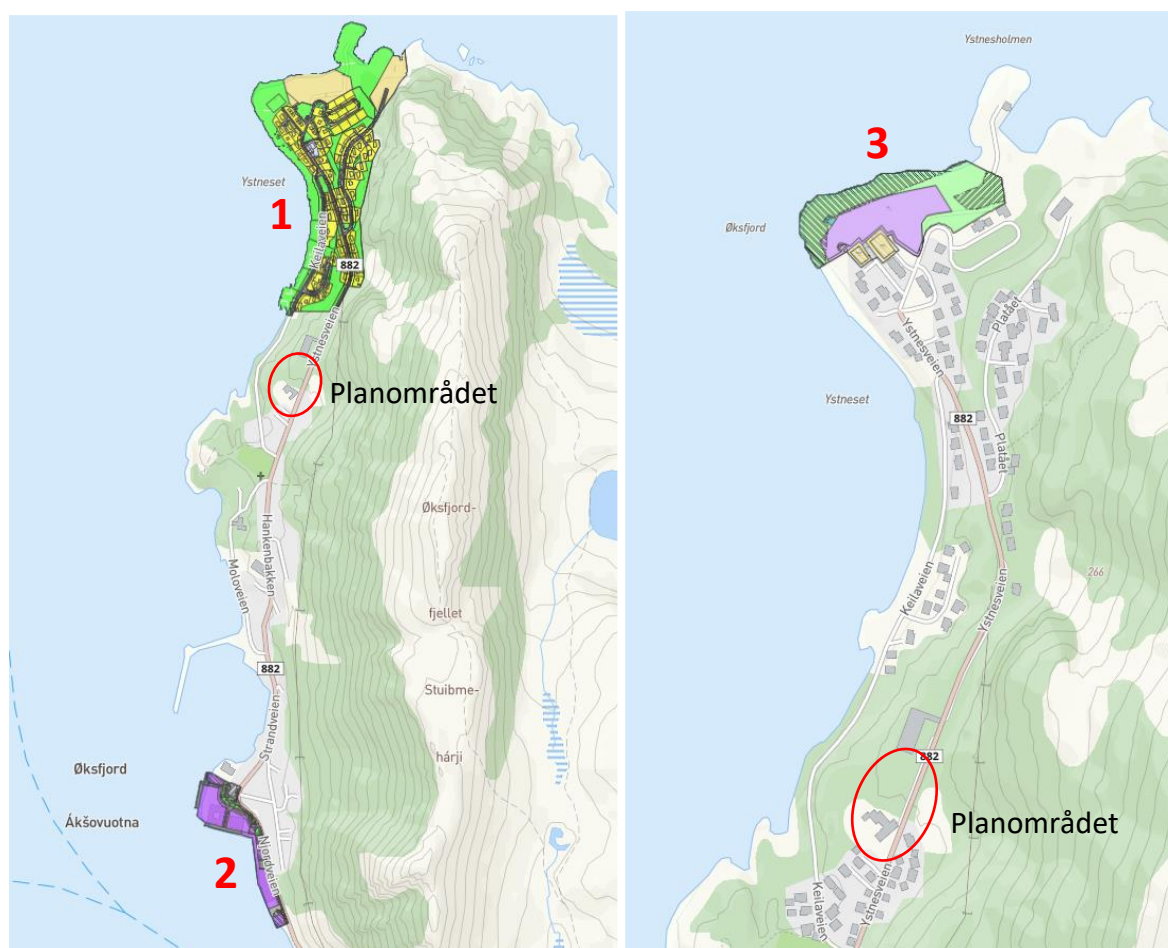

Figur 4: Oversikt over plassering av gjeldende reguleringsplaner i nærheten av planområdet.

3.6. Temaplaner

3.6.1. Kommunedelplan for oppvekst Loppa kommune

Kommunestyret vedtok 25. mai 2023 i sak PS 38/2023 å legge ut forslag til kommunedelplan for oppvekst på offentlig høring. Både offentlige instanser, bedrifter, interesseorganisasjoner, foreninger og innbyggere inviteres til å delta i høringen.

3.7. Tidligere vedtak i saken

Kommunestyret har hatt flere saker til behandling når det gjelder kompetansesenteret:

- PS 21/15: Forprosjekt kompetansesenter og idrettshall
- PS 12/16: Opprettelse av plankomite til forprosjekt kompetansesenter og idrettshall
- PS 32/17: Kompetansesenter Loppa kommune
- PS 37/18: Kompetansesenter i Loppa, tomtevalg
- PS 4/19: Tomtevalg kompetansesenter Øksfjord
- PS 31/19: Prosjektering av kompetansesenter, rammetilskudd
- PS 49/20: (Formannskapet): Oppretting av arbeidsgruppe iht. nytt kompetansesenter i Øksfjord (ikke behandlet i kommunestyret)
- PS 2021/191: Beslutningsgrunnlaget for kompetansesenter
- PS 2021/234: Bygging av kompetansesenter
- PS 2021/269: Kompetansesenteret prosjektledelse
- PS 2022/54: Riving av barneskolen i Øksfjord
- PS 2022/70: Investeringsvedtak – bygging av kompetansesenter

3.8. Forholdet til/avvik fra gjeldene planer

Det er ingen avvik fra gjeldende planer.

4. Beskrivelse av planområdet – eksisterende forhold

4.1. Berørte eiendommer

Adresse:	Gnr/Bnr.	Hjemmelshaver
Utmarkseiendom	26/3	Loppa kommune
Ystnesveien 4	26/31	Heidi Nilsen
Ystnesveien 7	26/88	Stig Pedersen, Berit Stensen
Ystnesveien 5	26/89	Anne Grethe Vassdal
Ystnesveien 9	26/119	Stig Pedersen, Berit Stensen
Ystnesveien 11	26/120	Liv Beathe Karlsen
Ystnesveien 17	26/138	Steinar Lund, Sylvi Lund
Ystnesveien 15	26/145	Jan Martin Pettersen
Kirkegården	26/169	Loppa kommune
Ystnesveien 34	26/180	Loppa kommune
Ystnesveien 10 og 12	26/185	Audrius Arbaciauskas
Ystnesveien 19	26/228	8 hjemmelshavere
Fylkesvei 882	26/363	Fylkeskommunen
Ystnesveien 14 og 16	26/431	Harald Andreas Olafson
Ystnesveien 18 og 20	26/432	Ingvi Jan E Luthersson
Ingen adresse	26/437	Loppa kommune
Keilaveien 13, 15 og 17	26/441	HB Eiendom AS
Ystnesveien 2	26/447	Lasse-Andre Stellander
Ystnesveien 2	26/449	Lasse-Andre Stellander

4.2. Beliggenhet, avgrensning, størrelse på planområdet

Loppa kommune ligger lengst vest i Finnmark, ytterst i Loppahavet. Kommunens landmasse består av en stor halvøy og noen mindre øyer. Det er i underkant av 900 fastboende i kommunen.

Planområdet ligger nord for tettstedet Øksfjord med henvendelse ut mot Øksfjorden. Området har en sentral lokasjon i forhold til omkringliggende bolig- og rekreasjonsområder. Planområdet er på ca. 26 daa.

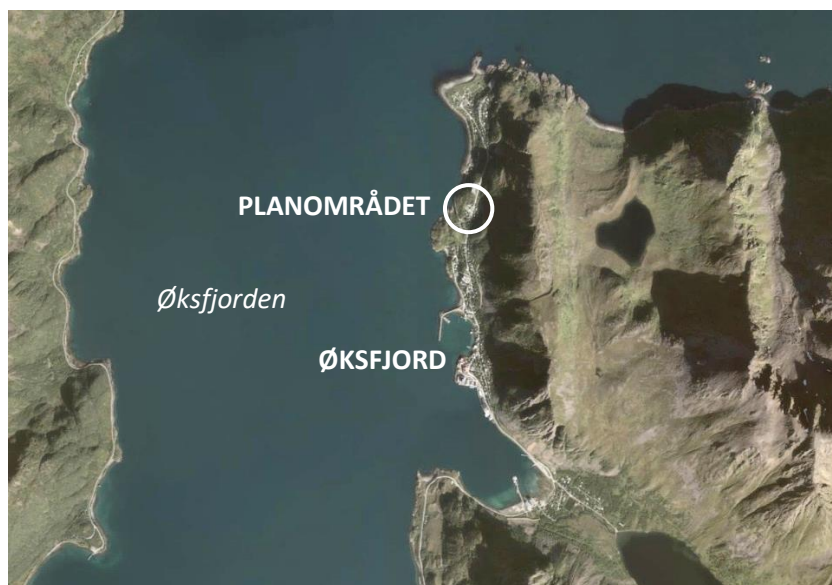

Figur 5: Planområdets beliggenhet i Øksfjord, Loppa kommune

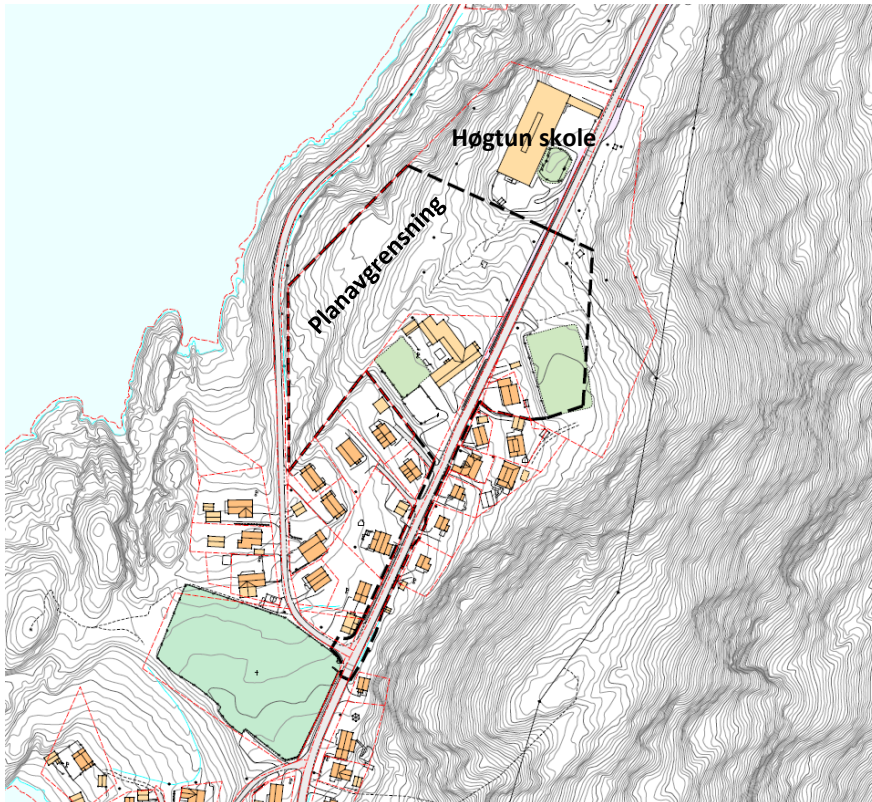

Figur 6: Planavgrænsning vises med svart stiplet linje (justert etter varsel om oppstart)

4.3. Dagens bruk og tilstøtende arealbruk

Planområdet areal omfatter eksisterende bebyggelse bestående av ett undervisningsbygg. Tilstøtende areal er kjøreveger gravplass, bolig- og naturområder.



Figur 7: Planavgrænsning med flyfoto.



Figur 8: Planområdet og tilstøtende arealbruk. Kart over bonitet, kilde NIBIO.

Planområdet ligger nær tilknyttet sjø, hvor deler av planområdet ligger innenfor 100 meter til sjø. Strandsonen er av nasjonal betydning og skal forvaltes slik at miljøverdier og allmenne interesser tas vare på, jf. plan- og bygningsloven §8 og Statlige planretningslinjer for differensiert forvaltning av strandsonen langs sjøen.

4.4. Stedets karakter

Innenfor det aktuelle planområdet har eksisterende Høgtun skole tilhold. Skolen ligger langs fylkesveg 882 Ystnesveien og på toppen av høydetraket. Området grenser til variert bebyggelse som følger terrenget mellom fjord og fjell. Bebyggelsen rundt tomta består hovedsakelig av frittstående eneboliger.



Figur 9: Øksfjord med Høgtun skole i 1966. Kilde: Nasjonalbiblioteket.

4.4.1. Eksisterende undervisningsbygg

Eksisterende bebyggelse består av to undervisningsbygg, hvor skolebygg nummer 1 er i drift i dag. Dette ble oppført i 1967. Det er besluttet av kommunestyret i Loppa at bygg nummer 2 som ligger innenfor planområdet og oppført tilbake i 1938, skal rives.



Figur 10: Eksisterende skolebygg nummer 1



Figur 11: Eksisterende skolebygg nummer 2 (besluttet revet)

4.5. Landskap og klima

4.5.1. Landskap og topografi

I Loppa kommune finner man Finnmarkskystens mest karakteristiske landskap. Her spiller elementene hovedrollen, storslagent og dramatisk alpinlandskap, isbreer i det fjerne, dype dalførere og hav.

Kommunen er fjellkommunen i Finnmark med Finnmarks høyeste fjell, Loppatinden, på 1175 meter og flere andre topper på over 1100 meter. I de samme fjellområdene ligger isbreen Øksfjordjøkelen, som er største isbre i fylket. Fjellene og fjordene gir store naturopplevelser, men skaper også store kommunikasjonsmessige utfordringer. (Kommuneplanens samfunnsdel 2016-2027).



Figur 12: Historisk bilde av Øksfjord sentrum. Kilde: nasjonalbiblioteket.

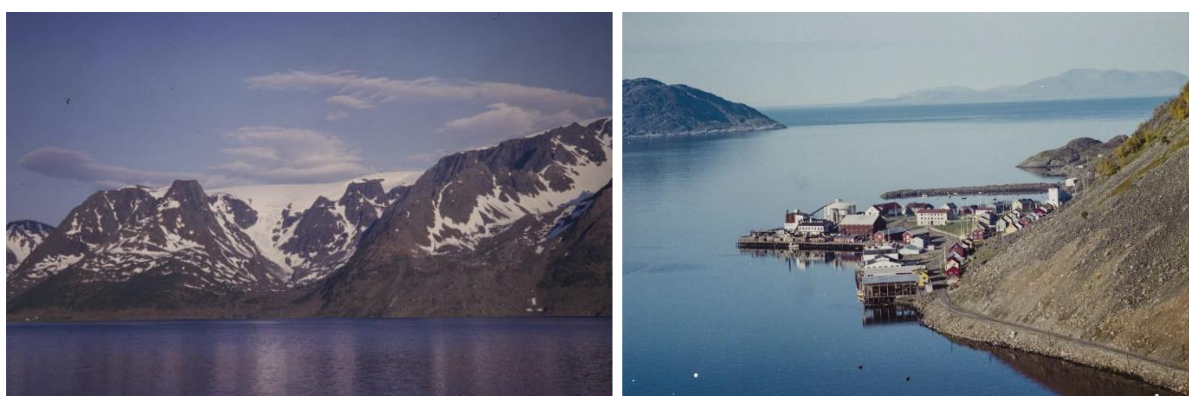

Figur 13: Historiske bilder av Øksfjord. Bildene viser det karakteristiske landskapet med bratte fjellskråninger og havet. Høyre: Øksfjord sentrum 1962. Kilde: Nasjonalbiblioteket.

4.5.2. Solforhold

Tomten ligger på «solsiden» av Øksfjorden, på fjellsiden vendt mot vest. Ved lav sol på vinteren vil imidlertid de høye fjellene på andre siden av fjorden skygge for solen.



Figur 14: Eksisterende sol- og skyggeforhold (Stein Halvorsen Arkitekter AS)

4.5.3. Klima

Området ligger værutsatt til, men i li for den mest dominerende vinden fra vest. Tomten vil være mest utsatt for nordavind, hvor vinden følger fjordtermen i Øksfjorden. Tomten ligger i et kupert terreng som stiger mot nord og danner et amfi mot sør og en vindskjerm mot nordavinden.

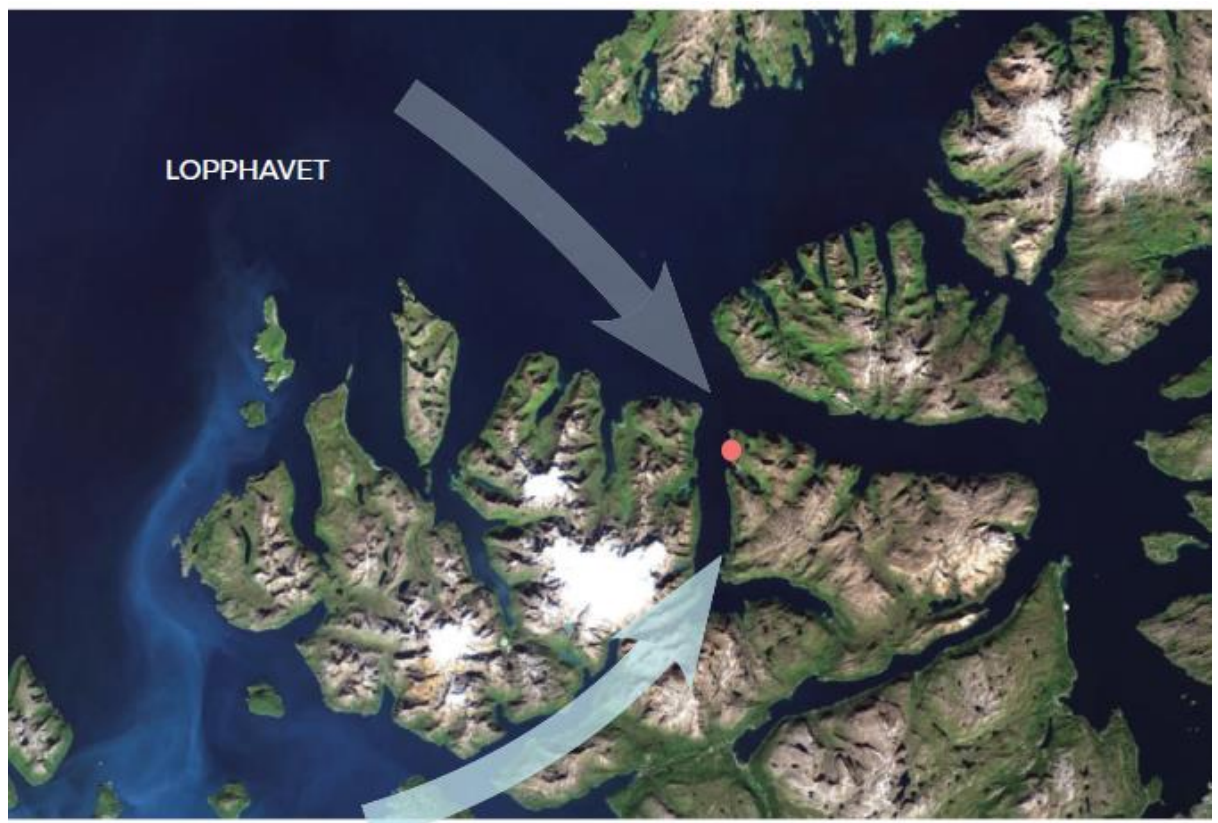

Figur 15: Vindforhold

4.6. Kulturminner og kulturmiljø

Loppa kommune er preget av gjenreisingsarkitektur etter andre verdenskrig. Lokale kulturminne-interesser i kommunen er ikke kartlagt, og det er ikke kjent verneverdi i eksisterende bygninger innenfor planområdet.

4.7. Naturverdier

Planområdet ligger i et kystslettelandskap med arktisk fauna. Naturtyper består av åpen fastmark og skog med lavtvoksende vegetasjon – fjell arter. Vegetasjonen innenfor planområdet består primært av lavtvoksende gress og stauder og løvtrær (primært bjørk).

Ifølge artsdatabanken er det registrert følgende sårbare og truede arter rundt og innenfor planområdet:

- Vipe
- Gråmåke
- Linmjølke



Vipe (Sterkt truet)
Menneskelig observasjon 2002
Kilde bilde: Store norske leksikon

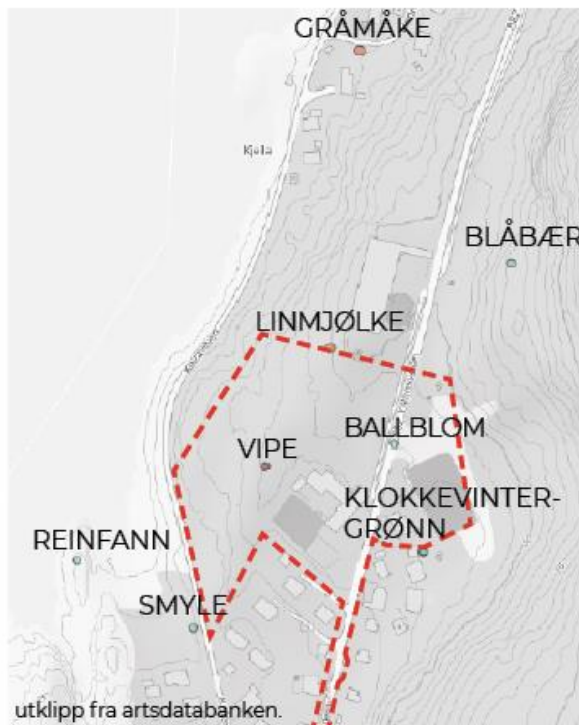

Gråmåke (Sårbar)
Menneskelig observasjon 2009
Kilde bilde: Store norske leksikon

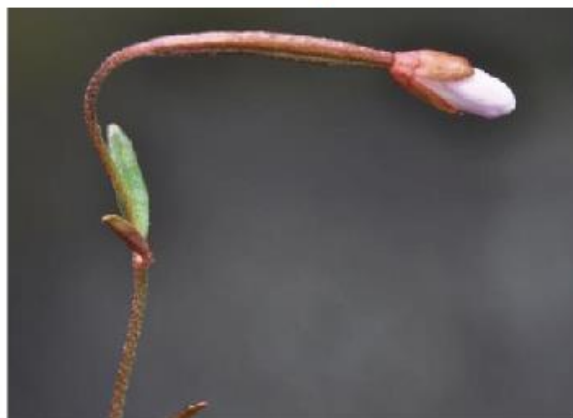

Linmjølke (Nær truet)
Menneskelig observasjon 1915
Kilde bilde: Store norske leksikon

Figur 16: Utklipp fra artsdata med bilde av sårbare arter i og i nærheten av planområdet.

Vipebestanden har hatt en nedgang på hele 96 % (90-98 %) i perioden 2007–2019. Artens opprinnelige hekkehabitat er myr og strandenger, men vipa er i dag den vadefuglarten i Norge som er sterkest knyttet til

jordbrukslandskapet (den spiser bla. meitemark). intensivert jordbruksdrift er en kjent negativ faktor for vipene, bl.a. der dette medfører tidlig grasvekst, effektiv drenering, intensiv markbehandling og gjentatt slått. Tilgroing og leplanting av skog rundt jordbruksarealer er negativt, da det kan øke predasjon på egg og unger fra f.eks. rev og kråkefugler (Artsdatabanken, 2021).

4.8. Friluftsliv, rekreasjon, uteområder

Ystnes blir brukt i forbindelse med friluftsliv og det er to kartlagte sommerstier som har oppstart fra Ystnes (Grasdalsvatnet/Rassevaggivannet og Øksfjordfjellet/Stuibmehårji). Sør for planområdet er det to mindre sommerstier, blant annet til Måsetoppen.



Figur 17: Utklipp fra ut.no. Planområdet markert med svart sirkel. Rød linje markerer kartlagt tursti.

Innenfor planområdet ligger uteområdene til den gamle skolen og Høgtun skole. Området mellom de to skolene blir blant annet brukt som akebakke på vinterstid. Det er to stier som går fra Keilaveien og opp til uteområde til skolen. Stiene ble kartlagt av Cathrine Jensen i Loppa kommune. Stien som følger høydedraget oppå berget (A) er egnet til bruk i dag. Sti B trenger vedlikehold og det rapporteres om at stien har noen våte partier og vanskeligere å følge.

Det er en gapahuk og et stisystem i skogsområdet øst for fylkesvegen. Gapahuken er i bruk av skolen i dag.



Figur 18: Eksisterende situasjon med uteområder og turstier i og i nærheten av planområdet. Flyfoto fra 2015, kilde Norge i bilder.

4.9. Trafikkforhold

I forbindelse med planarbeidet er det gjennomført en egen trafikkanalyse av WSP Norge AS. Trafikkanalysen er vedlagt planforslaget. I dette kapitlet er de viktigste momentene gjengitt.

4.9.1. Vegsystem



Figur 19: Kjøretider i Øksfjord (kilde: Statens vegvesen, ruteplanlegger)

Langs Ystnesveien forbi planområdet var det ifølge NVDB en gjennomsnittlig årsdøgntrafikk (ÅDT) 420 biler i 2022. Av disse er andel lange kjøretøy (over 5,5 meter) registrert til 26 % av totaltrafikken.

Fylkesveg 882 har fartsgrense 50 km/t nordover fra Øksnes sentrum. Etter krysset ved Keilaveien er det skiltet 30 km/t helt frem til vegen stopper ved Holmen.

NVDB angir at fylkesvegen har en asfaltert vegbredde på maksimalt 5,5 som mellom Øksfjord sentrum og Ystnes. Vegen er tidvis smal og kupert, forbi skolen har vegen en stigning på 7,3 %. Fv. 822 har vegbelysning bestående av tremaster med 40-60 meter stolpeavstand.

4.9.2. Adkomst

Adkomst til planområdet er via Ystnesveien (fylkesveg 882). Fylkesvegen er gjennomfartsåren fra Ystnes i Øksfjord til den kobler seg på E6 i Langfjordbotn. Planområdet ligger 2 minutter med bil fra Øksfjord sentrum og 2 minutter med bil fra Ystnes.



Figur 20: Vegbilde Ystnesveien, veg forbi planområdet, nordvendt (Kilde Google)



Figur 21: Vegbilde Ystnesveien, gangfelt ved Høgtun skole, sydvendt (Kilde Google)

4.9.3. Fortau, sykkelveg

Det er et begrenset gangnett i dette området. Det er fortau mellom planområdet og Høgtun skole. Dette er adskilt fra veien med autovern. Fra planområdet og videre sørover langs fylkesveien mangler det i dag eget tilbud for gående og syklende.

4.9.4. Kollektivtransport

I Troms og Finnmark fylkeskommune har elever rett til gratis skoleskyss dersom avstanden mellom hjem og skole er mer enn 2 km (1. klasse) eller 4 km (2.-10. klasse). Elever kan også få rett på skoleskyss dersom de har farlig skoleveg (eksempelvis mangel på gang- og sykkelveg langs trafikkert veg).

Bussrute 227 kjører på strekningen mellom Høgtun skole og Øksfjordbotn. Ruten fungerer som skoleskyss, med to daglige minibuss avganger, på morgen og ettermiddag og betjenes kun på skoledager.

4.9.5. Parkering

Det er eksisterende parkeringsplasser både ved den gamle og nye Høgtun skole. I tillegg er det en grusplass/grusbane på øst-siden av fylkesvegen som brukes som parkeringsplass.



Figur 22: Oversikt over parkeringsplasser i eksisterende situasjon.

4.9.6. Trafikkulykker

De siste 20 årene er det kun registrert en politirapporterte trafikkulykker på fv. 882 mellom Øksfjord sentrum og Ystnes. Dette er en trafikkulykke like utenfor Høgtun skole fra mai 2019, kategorisert som «Påkjøring bakfra etter oppstart fra stanset eller parkert stilling».

4.10. Barn og unges interesser

Eksisterende undervisningsbygg har en redusert standard og skolen har hatt mindre tilrettelagte leke- og uteområder. Det er heller ikke tilrettelagt for trygg og sikker skoleveg, da det ikke er etablert fortau inn til det eksisterende skoleanlegget i dag.

Det er ingen registrerte lekeplasser i nærområdet.

4.11. Sosial infrastruktur

Eksisterende Høgtun skole har i dag en kapasitet på 100 elever fordelt på 1-10 trinn.

4.12. Universell utforming

Eksisterende undervisningsbygg er oppført under gjenreisningsperioden etter 2. verdenskrig. Kravet til universell utforming har endret seg siden da, og det vurderes at eksisterende bebyggelse ikke tilfredsstillers dagens tekniske krav til universell utforming. Tilhørende uteoppholdsarealer tilfredsstillers heller ikke dagens krav til universell utforming,

4.13. Teknisk infrastruktur

4.13.1. Vann og avløp

Vann og avløp er beskrevet i Fagnotat – overvann og VA utarbeidet av WSP Norge AS, datert 30.06.2023.

De viktigste punktene er gjengitt under:

Overvann – eksisterende situasjon

«Det er ikke registrert noen sluk eller form for oppsamling av overvann innenfor planområdet. Det er heller ikke kommunal overvannsledning eller fellesledning i området, slik at man kan anta at alt overvann renner av på terreng mot sør og vest ved dagens situasjon, uten noen påkoblinger til kommunalt nett. Eksisterende skole er antatt anlagt med noen utvendige taknedløp til terreng, og sannsynligvis noen utvendige taknedløp som er tilkoblet drencsystemet, da dette var vanlig praksis tidligere. Antagelsene er basert på observasjoner på google street view, som viser taknedløp ført ned i bakken.

Avrenningen fra grusplassen ledes sørvestover mot bebyggelse og Ystnesveien. Det er ikke registrert noen overvannshåndtering i form av sluk eller grøfter i dette området.»

VA-anlegg – eksisterende situasjon

«Det finnes ikke mye informasjon om eksisterende vannanlegg og spillvannsledning. Det bør tas en vurdering av spillvannsledningens tilstand, før det tas en beslutning om fremtidig tilkobling.»



Figur 23: Eksisterende vann- (blå) og avløpsledninger (grønne linjer)

4.13.2. Energiforsyning

Info er oppgitt i mail fra Alut, en del av Alta Kraftlag, til WSP (dato: 02.03.2023 og 21.06.23). Det er en nettstasjon på andre siden av fylkesveien fra Høgtun skole som ikke skal rives. Nettstasjonen forsyner skolen og noen boliger i nærområdet.

Alut har tegnet inn forslag til plassering av ny nettstasjon (blå rute) i et område på 3x3m ved masten det det står i dag en høyspentstolpe. De ønsker plassering av ny nettstasjonen ved siden av denne. Avstandskrav til andre bygg er 5m. **Det kan ikke etableres snødeponi rundt nettstasjonen da de trenger tilkomst året rundt.**



Figur 24: Eksisterende EL-nett og forslag til plassering av ny nettstasjon (skisse fra Alut).

4.14. Grunnforhold, flom og skred

I henhold til NGUs løsmassekart indikerer det at løsmassene innenfor planområdet består av bart fjell med tynt løsmassedekke. I NVE Atlas er det ikke registrert kvikkeleire i det aktuelle området, men det er registrert til å ligge under marin grense ifølge NVEs aktsomhetskart for marin leire.

Ifølge geoteknisk notat – sikkerhet mot skred i bratt terreng utarbeidet av WSP Norge AS, datert 05.05.2023, ligger planområdet innenfor faresone for skred, der snøskred og steinsprang/steinskred er vurdert som farer.



Figur 25: Skredfaresoner ved planområdet

4.15. Støyforhold

I Ystnesveien var det en gjennomsnittlig årsdøgnetrafikk (ÅDT) 420 biler i 2022. Av disse er andel lange kjøretøy (over 5,5 meter) registrert til 26 % av totaltrafikken. Fylkesvegen har en [fartsgrense på 30 km/t](#). Innenfor det aktuelle planområdet ligger eksisterende skole og tilhørende uteoppholdsareal. Ellers er det ingen andre faktorer som påvirker eksisterende støyforhold.

4.16. Luftforurensning

Vurdert ikke aktuelt da nærområdet består av natur, vegger med lav trafikkbelastning og det er ingen kilder til luftforurensning innenfor planområdet eller i umiddelbar nærhet.

4.17. Risiko- og sårbarhet

Det vises til ROS-analyse for det aktuelle planområdet som tar for seg dagens situasjon og eventuelle risiko- og sårbarhetsforhold, utarbeidet av WSP Norge AS, datert 06.07.2023.

4.18. Eksisterende analyser og utredninger

- Vurdering av tomteplassering for kompetansesenter i Øksfjord - Rambøll AS 2019
- Tomteanalyse - WSP Norge AS 2023

5. Beskrivelse av planforslaget

5.1. Planlagt arealbruk, reguleringsformål

Planforslaget åpner for at området skal reguleres til offentlig tjenesteyting, frittliggende småhusbebyggelse, nettstasjon, fortau, kjøreveg, parkering og annet tilstøtende areal.

Planen regulerer følgende:

Formål	Areal
<u>Bebyggelse og anlegg (PBL § 12-5, nr. 1)</u>	
• Boligbebyggelse – frittliggende småhusbebyggelse (BF)	0,6 daa
• Offentlig tjenesteyting (OT)	14,7 daa
• Energianlegg (EA)	0,1 daa
<u>Samferdselsanlegg og teknisk infrastruktur (PBL § 12-5, nr. 2)</u>	
• Kjøreveg (KV)	1,6 daa
• Fortau (FO)	0,3 daa
• Gang-/sykkelveg (GS)	0,3 daa
• Annen veggrunn – tekniske anlegg (AVT)	0,1 daa
• Annen veggrunn – grøntareal (AVG)	0,7 daa
• Parkering (P)	2,0 daa
<u>Grønnstruktur (PBL § 12-5, nr. 3)</u>	
• Turdrag (TD)	3,0 daa
• Vegetasjonsskjerm (VS)	0,2 daa
<u>Landbruks-, natur- og friluftformål (PBL § 12-5, nr. 5)</u>	
• Friluftformål (FL)	2,3 daa
Sum areal	26 daa
<u>Hensynssoner (PBL § 12-6)</u>	
• Faresone – ras- og skredfare (H310)	
• Faresone – høyspenningsanlegg (inkl. høyspenningskabler (H370)	
<u>Bestemmelsesområder (PBL § 12-7)</u>	
# 1 Drop-off sone	
# 2 Snødeponi	
# 3 Overvannsgrøft	

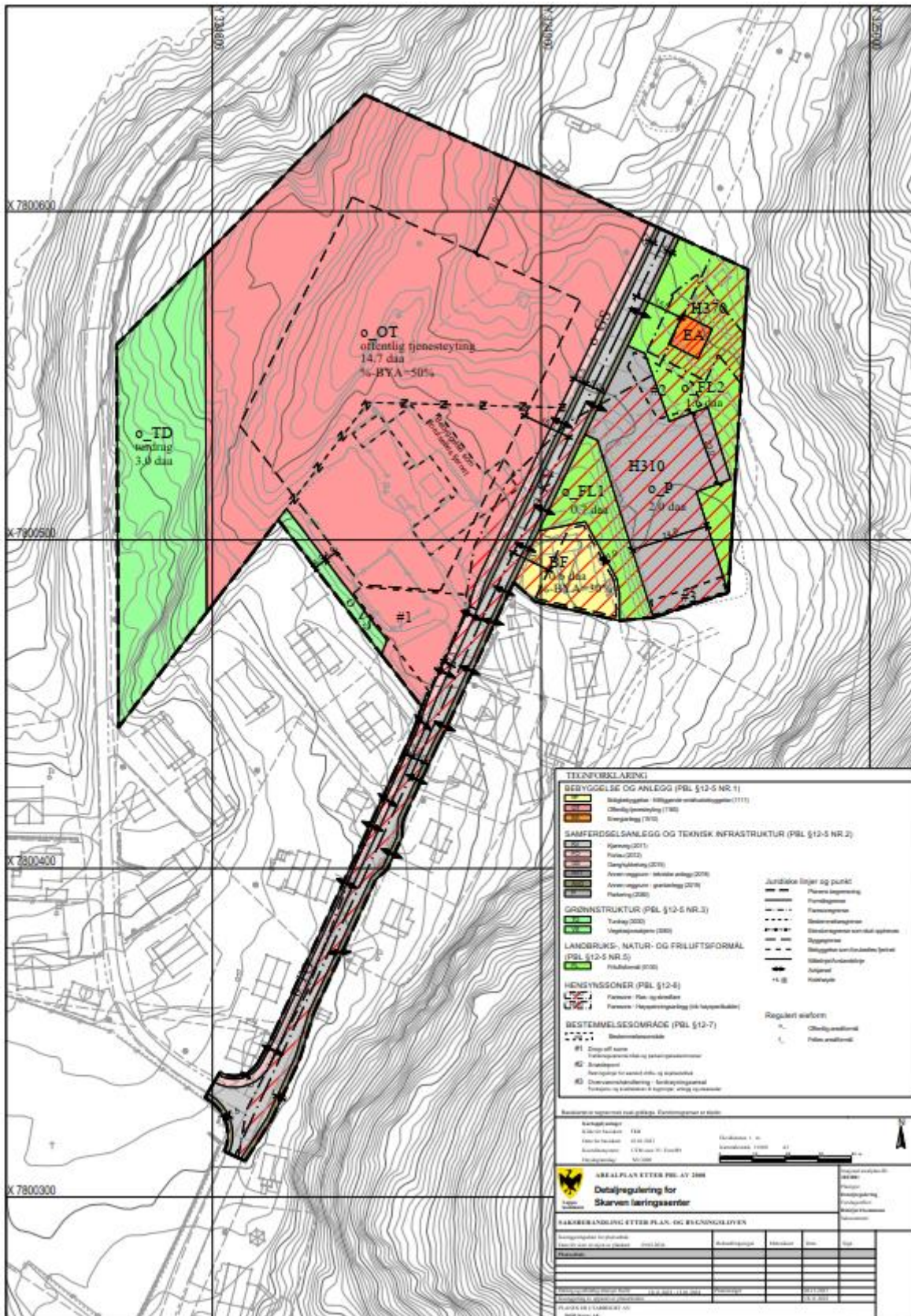

Figur 26: Plankart datert 29.02.2024

5.2. Planlagt bebyggelse, anlegg og andre tiltaks plassering og utforming

Skarven læringscenter vil bidra til samlokalisering av kompetansesenter og kommunale tjenester for barn og unge som vil fasilitere et tverrfaglig læringscenter med bedre tilgjengelighet, samarbeid, oppfølging og gode arealeffektive løsninger på et sted. Ny bebyggelse vil ha et bruksareal på ca. 3 200 m². Læringscenteret vil ha følgende funksjoner:

- Barne- og ungdomsskole for 60 elever, [inkl. kulturskole](#)
- Barnehage for 30 barn
- Kombinasjonsbibliotek
- Voksenopplæring for 10 brukere
- Aktivitetssal
- Opplæringsbasseng
- Uteoppholdsarealer
- Nærmiljøanlegg
- Utendørs lagring

5.2.1. Ny bebyggelse

Det vises i sin helhet til arkitekt Stein Halvorsens (2023) beskrivelse av byggets innhold, funksjoner og konsept under pkt. 6.3.2.

I byggets 1. etasje finnes barnehage, arealer for 1.-10. trinn samt byggets idrettsfunksjoner bestående av basseng og volleyballhall med felles garderobeanlegg. Alle funksjoner er koblet sammen med byggets hjerte. Musikkrom ligger direkte tilknyttet hjertet. Via hjertet når man enten via trapp eller heis byggets 2. etasje. Her finnes arealer for læringscenterets personalfasiliteter, bibliotek, skolekjøkken, arealer for drift, samt hovedinngang til bygget. Også i 2. etasje er alle funksjoner organisert rundt hjertet, som er et stort åpent fellesareal der folk møtes.

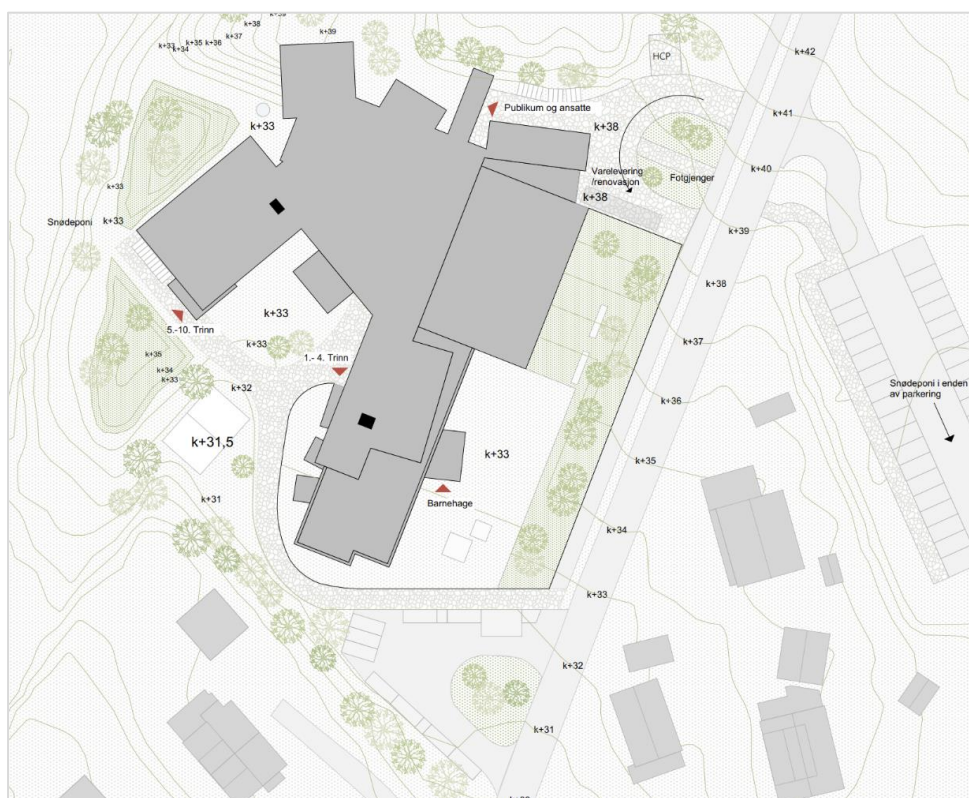

Figur 27: Situasjonsplan (skisseprosjekt v/Stein Halvorsen Arkitekter AS)

Barnehage

Barnehagen er plassert i byggets sørligste vinge, hvor det er gode lysforhold fra alle himmelretninger inn i arealene. Inngang til barnehagen er plassert i nærhet av drop-off sonen og inngangen er overbygd som sørger for skjerming mot regn og vind.

Arealene er utformet med et stort fellesrom som er flankert av temarom og avdelingsrom. Temarom og avdelingsrom vil ha åpne skyvedører ut mot fellesrommet.

Trinnarealer

Trinnarealene er lokalisert i byggets 1.etasje, hvor 1.-4.trinn ligger vegg i vegg med barnehagearealene og 5.-10.trinn.

1.-4. trinn er lokalisert ved siden av arealer til barnehagen, med inngang fra vest, ved inngangen finnes grovgarderobe og sanitærfunksjoner. Undervisningsarealet består av et «torg»/ stort fellesrom med tilknyttede grupperom.

Trinnarealene 5-10 er samlet i bygget vestre vinget har felles inngang og garderobefasiliteter i sør. Store skyvedører mellom trinnareal 5-7 og 8-10 sørger for at hele området kan fungere sammen ved behov. Dette medfører stor fleksibilitet i bruk av arealene. Organiseringen med trinnarealer og grupperom rundt torget sørger for felles møteplasser for alle aldersgrupper.



Figur 28: Plantegning barnehage



Figur 29: Plantegning 1-4 trinn



Figur 30: Plantegning 5-10 trinn

Idrettsfunksjoner

I byggets 1.etasje er basseng og volleyballhall samlet rundt et felles garderobeanlegg. Fra bassengareal og

tilhørende badstue er det utsikt mot fjord og fjellområder i vest og det er også tilgang til uteoppholdsarealer herfra. Idrettsfunksjonenes arealer er plasskrevende med store høyde og er derfor delvis gravd ned og inn i terrenget.

Læringscenterets hjerte/musikkrom

Læringscenterets hjerte/musikkrom er plassert sentralt og er knyttet til alle andre funksjoner i bygget. Arealet er utformet læringscenterets store møteplass og musikkrommet kan åpnes mot amfi med skyvedører, slik at rommet kan fungere som scene. I tillegg skal rommet fungere som kommunestyresal.

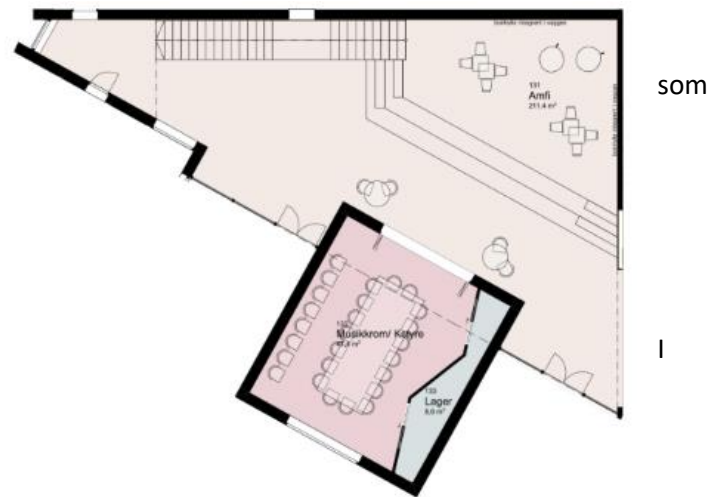

Figur 30: Læringscenterets hjerte og musikkrom

Bibliotek

2.etasje og i tilknytning læringscenterets hjerte finner man biblioteket med små nisjer og sittekroker som vil fungere som spise-, lese- og møteplass.

Skolekjøkken

I tilknytning biblioteket og læringscenterets hjerte er skolekjøkkenet plassert. Det er tenkt en aktiv sambruk av disse arealene, og det vil være mulig å leie ut kjøkkenet for arrangementer.

Personalavdeling

i 2.etasje ligger personalavdelingen, hele personalet er samlet; lærere, barnehagens pedagoger og drift, samt helsetjeneste.

Dette muliggjør tverrfaglig samarbeid koordinering av sambruk. Dette styrker prosjektets hovedintensjon; et læringscenter for alle.



Figur 31: Bibliotek, skolekjøkken og personalavdeling

Skaperverksted

I 2.etasje ligger også læringscenterets skaperverksted, som omfatter naturfag og sløyd. I

tilknytning arealet ligger forberedelsesrom for naturfag, utstyrslager, rom for keramikkovn og maskinrom. Arealene har tilgang til skaperverkstedets utearealer med tilhørende aktiviteter.

Andre funksjoner

Personalgarderoben er plassert i nærhet til hovedinngangen i 2.etasje. Ved hovedinngangen er også driftsavdelingen med renhold, varemottak og avfallshåndtering.



Figur
32:

Plantegninger 1. og 2.etasje (skisseprosjekt v/Stein Halvorsen Arkitekter AS)

5.3. Utbyggingsvolum og byggehøyder

Ny bebyggelse foreslås oppført i to etasjer med kjeller under bassengareal for funksjon og tekniske rom. Bebyggelsen oppføres med en generell gesimshøyde på 8,2 meter. Volleyballhallen vil ha en høyere gesimshøyde på 9,5 meter på grunn av arealenes funksjonalitet.

Bebyggelsen er foreslått i flere trinn med mindre utbyggingsvolumer som følger eksisterende terreng. Til sammen utgjør det et arealeffektivt bygg og utbyggingsvolum.

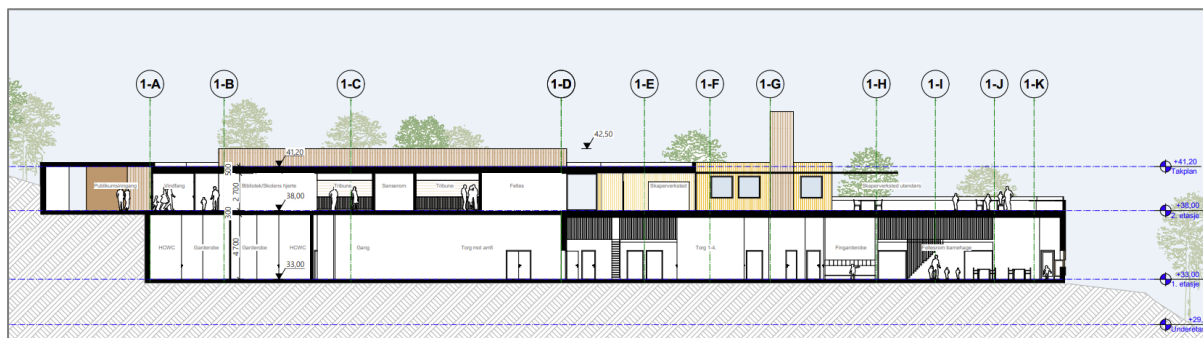

Figur 33: Snitt A (Stein Halvorsen Arkitekter AS)

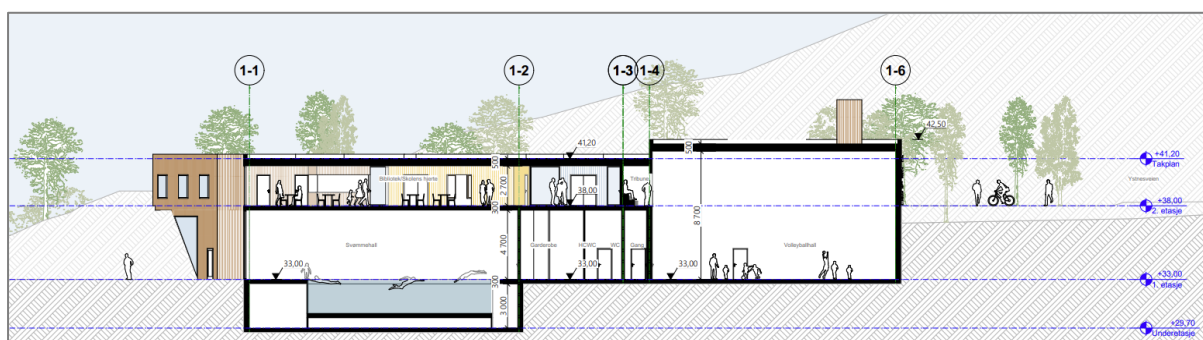

Figur 34: Snitt B (Stein Halvorsen Arkitekter AS)

5.4. Boligbebyggelse – frittliggende småhusbebyggelse

Formålet gjelder eksisterende boligbebyggelse på østsiden av fylkesvegen, Ystnesveien 19. Eiendommen er tatt med i planforslaget pga. bebyggelse og avkjørsel som ligger delvis utenfor eiendomsgrensen. I planforslaget foreslås en ny avgrensning til boligformål.

Eiendommen ligger innenfor faresone for 1000 års skred og ifølge TEK17 § 7.3 kan nye tiltak kun gjelde for sikkerhetsklasse Byggverk som kan inngå i denne klassen er (utdrag fra TEK 17):

- Garasje, uthus og båtnaust
- Mindre brygger
- Lagerbygning med lite personopphold

Enkelte mindre tilbygg, påbygg, ombygginger og bruksendringer er omfattet av sikkerhetsklasse S1.

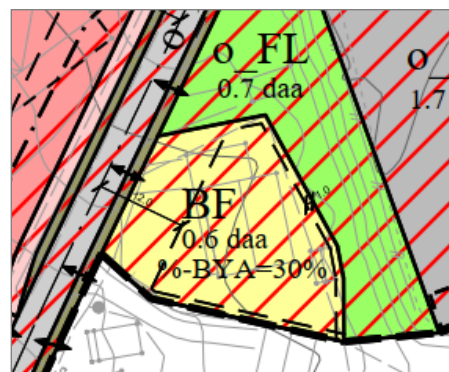

Figur 35: Boligformål BF i planen gjelder eksisterende boligbebyggelse

5.5. Grad av utnytting

Planområdet omfatter ca. 26 daa, hvor arealformål for offentlig tjenesteyting (o_OT) utgjør et areal på ca. 14200 m².

Ny bebyggelse vil ha et totalt bruksareal på ca. 3200 m² med et fotavtrykk på ca. 2350 m² og parkeringsareal på terreng på 128 m² (innenfor arealformål for offentlig tjenesteyting). Totalt fører det til et fotavtrykk på 2483 m², tilsvarende ca. 17 %-BYA.

Felt	Feltstørrelse (daa)	Maks tillatt %BYA
o_OT	14,3	50%
BF	0,6	30%

5.6. Antall arbeidsplasser

Kompetansesenteret er dimensjonert for 34 ansatte fordelt på ledelse og administrasjon, skole og barnehage og andre funksjoner.

5.7. Bomiljø/bokvalitet

Det reguleres ikke nytt areal til boligformål enn eksisterende boligareal som også er avsatt i kommuneplanen.

5.8. Parkering

Det legges opp til en todelt trafikk-løsning der skolebuss, dropp-sone/korttidsparkering for levering av barnehagebarn- og skoleelever etableres på sørsiden av lærings-senteret, og varelevering og renovasjon på nordsiden av bygget. I tillegg skal det etableres ansatt- og besøksparkering på egen parkeringsplass på den andre siden av fylkesveien. HC-parkering tilrettelegges med en plass i drop-sonen, to plasser ved hovedinngangen og to plasser innenfor parkeringsplassen på østsiden av fylkesvegen. Totalt 5 HC-plasser.



Figur 36: Utomhusplan, datert 22.02.24. Røde sirkler angir plassering av parkeringsplasser. Det er potensial for flere korttidsparkeringsplasser innenfor avstigningsareal for minibussen.

5.8.1. Bilparkering

Parkering i tilknytning til læringscenteret er utarbeidet i henhold til krav til universell utforming og tilrettelegging i nærhet til læringscenteret.

Nord for planlagt bebyggelse etableres en adkomst med 2 HC-plasser i tilknytning hovedinngangen, varelevering og renovasjon. Det etableres drop-off sone med minimum 4 parkeringsplasser og 1 HC-plass sør for bebyggelsen for hente/bringe ved barnehagen, SFO og 1-4 trinn.

Parkeringsplassen (o_P) er vist med minimum 34 parkeringsplasser og 2 HC-plasser i utomhusplanen. Dette tilsvarer minimum 1 parkeringsplass per årsverk. Parkeringen skal også være tilgjengelig for læringscenterets funksjoner på ettermiddag- og kveldstid. Parkeringsplassen er lokalisert på samme sted som eksisterende grusplass/parkeringsareal. Formålsgrensen for parkering er tilpasset faresone for skred (100 års faresone). Det tillates ikke bobilparkering innenfor parkeringsplassen pga. faresone for skred.



Figur 37: Planlagt ny parkering innenfor arealformål o_P

5.8.2. Sykkelparkering

Det er planlagt totalt 48 parkeringsplasser for sykkel, 26 ved hovedinngang og 22 ved adkomst til skolegården. [Fordelingen mellom nord og sør for bygget kan endres etter behov, men omfanget skal være totalt antall plasser min. 50% av ansatte og elever.](#)

5.9. Tilknytning til infrastruktur

5.9.1. Vann og avløp

Dagens vannforsyning skal oppgraderes. Nedgravd vanntank på 90 m² i grunn for slukkevann skal etableres innenfor område o_OT. Det er planlagt at vannforsyning for det nye læringscenteret påkobles direkte i den nye kummen. Plassering vil avklares i forprosjektet.

5.9.2. Renovasjon

Renovasjon etableres innenfor formål o_OT med adkomst nord for bebyggelsen, ved nordlige hjørne av bygget, separat fra elevinngangene. Henting av søppel gjøres vanligvis en gang pr. uke på faste tidspunkt og utenfor tidsrom for levering og henting til læringscenteret.

5.9.3. Nettstasjon

Det etableres ny nettstasjon (EA) nord for parkeringsplassen og øst for Ystnesveien. Plassering er foretatt i dialog med netteier Alut (Alta Kraftlag).

5.10. Trafikkløsninger

5.10.1. Adkomst

Planforslaget viderefører offentlig adkomstvei gjennom planområdet via fylkesveg 882 Ystenesveien. Det er planlagt 2 avkjørsler fra fylkesveg til læringsssenteret (o_OT). Innkjøringen i sør benyttes for skolebuss, korttidsparkering, en HC-parkeringsplass og drop-off i forbindelse med levering til skole og barnehage. Innkjøringen i nord vil brukes ukentlig i forbindelse med søppeltømming og varelevering. I tillegg er det satt av plass for to HC-plasser ved hovedinngangen.

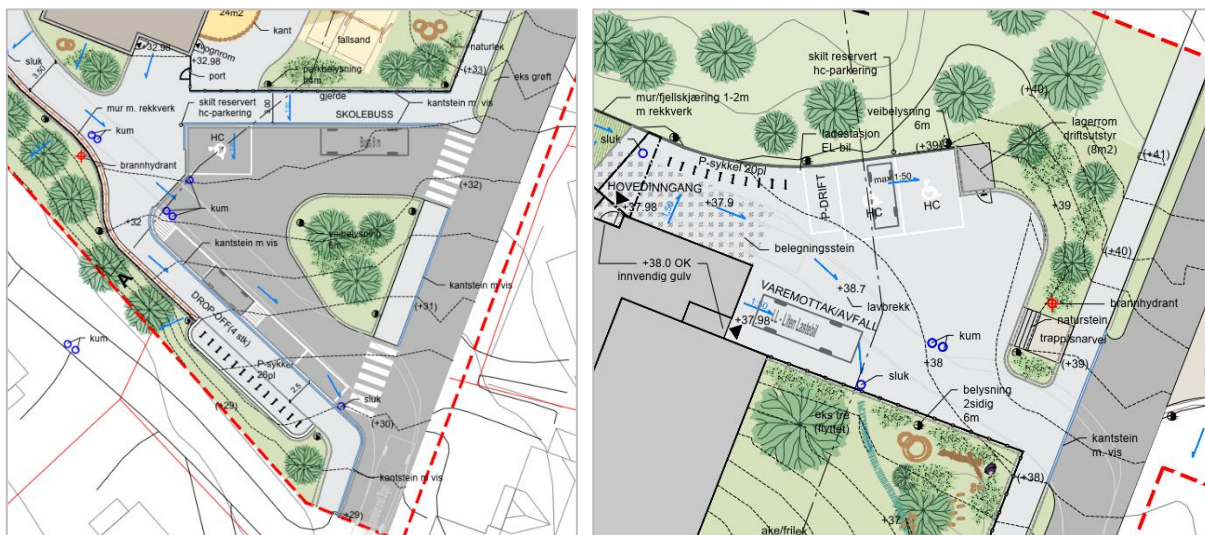

Figur 38: Utsnitt fra utomhusplan med løsninger. Venstre bilde adkomst i sør og høyre bilde adkomst i nord. Innkjøring i sør med tilrettelegging for personbil og minibuss. Innkjøring i nord med tilrettelegging for lastebil til varelevering og renovasjon, og HC-parkeringsplasser.

Gangadkomst fra parkeringsplass (o_P) til læringsssenteret vil være over fylkesvegen. Det vil bli nødvendig med ett krysningspunkt over fylkesvegen. Parkeringsplassen er hovedsakelig ment for ansattparkering eller ved aktiviteter etter skoletid. Dersom korttidsparkeringen på sørsiden er full, vil denne også kunne benyttes i forbindelse med levering til skole og barnehage. Som trafikksikkerhetstiltak i forbindelse med kryssingen av fylkesveg, anbefales det å etablere intensivbelysning ved denne overgangen og fartshumper som reduserer farten (fra fylkeskommunen).



Figur 39: Adkomst for gående/myke trafikanter til venstre. Adkomst for varelevering/renovasjon, dropp-off og skolebuss til høyre.

5.10.2. Kjøreveg

Kjøreveg (o_KV) planlegges i henhold til vegklasse L2 med asfaltert vegbredde på 4,0 meter fra krysset ved Keilaveien fram til innkjøring ved droppsonen til læringsssenteret. Det vil på denne strekningen etableres to møteplasser, en for lastebil og en for personbil. Videre forbi læringsssenteret vil dagens vegbredde på 5,5 meter videreføres.

5.10.3. Fortau

Det mangler i dag et tilbud for gående og syklende langs fylkesvegen videre sørover fra læringsssenteret. Strekningen er tidvis smal, og det er derfor vanskelig å opprettholde vegstandarden beskrevet i Statens vegvesens håndbok N100. I planforslaget legges det opp til at fortauet ved skolen forlenges ned til Keilaveien med en bredde på 2,0 meter. Vi ser dette som et positivt tiltak som vil bidra til en sikrere skolevei som vil bedre trafikksikkerheten for mange trafikanter sammenlignet med dagens situasjon.



Figur 40: Planlagt fortau langs Ystnesveien.

Avvik fra fylkeskommunens krav til minimum 2,5 meter bredde på fortau blir behandlet som egen sak hos Troms og Finnmark fylkeskommune. Fylkeskommunen har vært involvert i utforming av løsningsforslag til fylkesveien. Fortauet etableres inntil eksisterende støttemur for å minimere inngrep i eksisterende hagearealer.

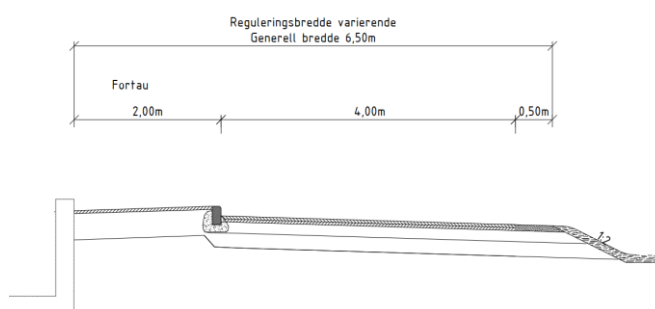

Figur 41: Bilde til venstre viser eksisterende støttemur i ytterkant av regulert fortau. Bilde til høyre viser tverrsnitt av planlagt kjørefelt og fortau.

5.10.4. Gang- og sykkelveg

Forbi skoletomten er det regulert inn gang- og sykkelveg lik dagens situasjon med en bredde på 2,5 meter. Rekkverk og grøft videreføres langs gang- og sykkelveg.

5.10.5. Varelevering

Varelevering til læringscenteret er foreslått nord for ny bebyggelse med adkomst fra Ystnesveien. Vareleveringen er dimensjonert for større kjøretøy og er plassert sammen med renovasjonsløsningen.

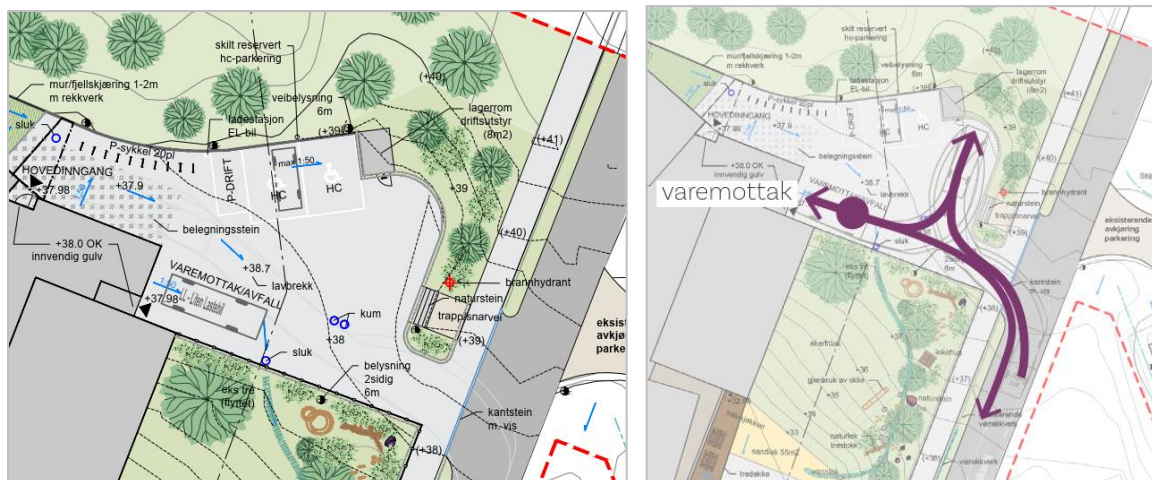

Figur 42: Varelevering og -mottak

5.10.6. Skolebuss

Det er planlagt at oppstillingsplass for skolebuss/minibuss er på nedre nivå og det vil etableres eget gangsystem mellom oppstillingsplass og elevinngangen. Passasjen vil være bilfri og trafikksikkerheten anses å være ivaretatt. Det kan opparbeides et leskur i forbindelse med busstoppet.

5.11. Tilpasning til eksisterende situasjon

Planforslaget legger opp til tilpasning til eksisterende adkomster og eksisterende bebyggelses plassering. Eldre grusbane øst for Ystnesveien vil bli opparbeidet til ny parkeringsplass. Planen begrenser inngrep i eksisterende terreng da areal brukes på nytt til ny bebyggelse og nye tiltak.

5.12. Planlagt offentlige anlegg

Planen foreslår nytt offentlig læringscenter med tilhørende funksjoner. Nettstasjon, kjøreveger og fortau i planområdet reguleres også som offentlige anlegg.

5.13. Miljøoppfølging, miljøtiltak

Det er utarbeidet rapport for miljøkartlegging i prosjektet (WSP Norge). Det vil bli utarbeidet miljøoppfølgingsplan i prosjektet, hvor det stilles krav om mål til tiltak og dokumentasjon.

5.14. Universell utforming

5.14.1. Ny bebyggelse

Ny bebyggelse skal være universelt utformet i henhold til krav til universell utforming av arbeids- og publikumsbygninger. Det skal etableres trinnfrie adkomster og kommunikasjonsveier, og trapper, heis og løfteplattformer skal være universelt utformet.

5.14.2. Uteoppholdsarealer

Uteoppholdsarealene skal også være universelt utformet og følge kravene for universell utforming. Bredde på gangveg til inngangsdører har minimum en bredde på 2,5 m. Fallforhold er ivaretatt på gangadkomst inn til bygget.

Planområdets terreng er utfordrende. Utomhusplanen viser likevel løsninger som ivaretar en universell utforming (koter er markert på utomhusplanen), samtidig som mest mulig av eksisterende terreng søkes bevart. [Det er ingen avvik fra universell utforming i uteoppholdsarealet.](#) Det er tilrettelagt for funksjonelle uteoppholdsarealer egnet for lek, aktivitet og rekreasjon for alle aldersgrupper.

Det er slake stigningsforhold fra avstigningssone/busstopp i sør inn til elevinnganger og inngang barnehage. Det er fallforhold med maks stigning 1:15 i samsvar med teknisk forskrift. Naturlige ledelinjer fører fra busstopp/avstigningssone inn til elevinnganger og barnehageinngang. Det er lagt opp til HC parkering så nært disse inngangene som mulig.

Fra elevinnganger og ut til lekeområder er det tilsvarende slake fallforhold og det meste skjer på kote 33 som også er inngangsnivå. Det er i tillegg vist mulighet for universelt utformet sti bort til en mulig lekeslette i vest. Barnehagen har også uteområde hovedsakelig på kote 33 som inngang bygg.

Ved hovedinngang er det lagt inn 2 HC plasser med tanke på arrangementer også utenfor skoletid. HC plasser ligger på samme kote som inngangsnivå, kote 38.

5.14.3. Fortau/gang- og sykkelveg

Nytt fortau er planlagt med universell utforming. Eksisterende gang- og sykkelveg i nordlige del av planområdet er videreført og fyller ikke nødvendigvis kravene til universell utforming da det følger stigningen på fylkesvegen. Med en bredde på 2 meter og minimum tverrfall på 2% er planlagt fortau i henhold til universell utforming. Fortau skal være opphevet fra kjørebane og adskilles med kantstein og fri for hindringer.

5.15. Uteoppholdsareal

Utomhusplan som vedlegg til reguleringsplanen er utarbeidet av Lo:Le landskap, datert 22.02.2024. Utearealene er delt opp i ulike soner og tilpasset brukergruppene, dvs. barnehage, barneskole og videregående elever.

Uteoppholdsarealer er i hovedsak anlagt mot sør. Areal for barnehagen er delvis vendt mot øst, men har sol store deler av dagen. Utearealet til barnehagen er til gjengjeld lagt der det er mest ly fra vær og vind.

Tomta er bratt med mye fjell i dagen. Stedets landskapskvaliteter er prioritert både gjennom formgiving av bygg og landskap.

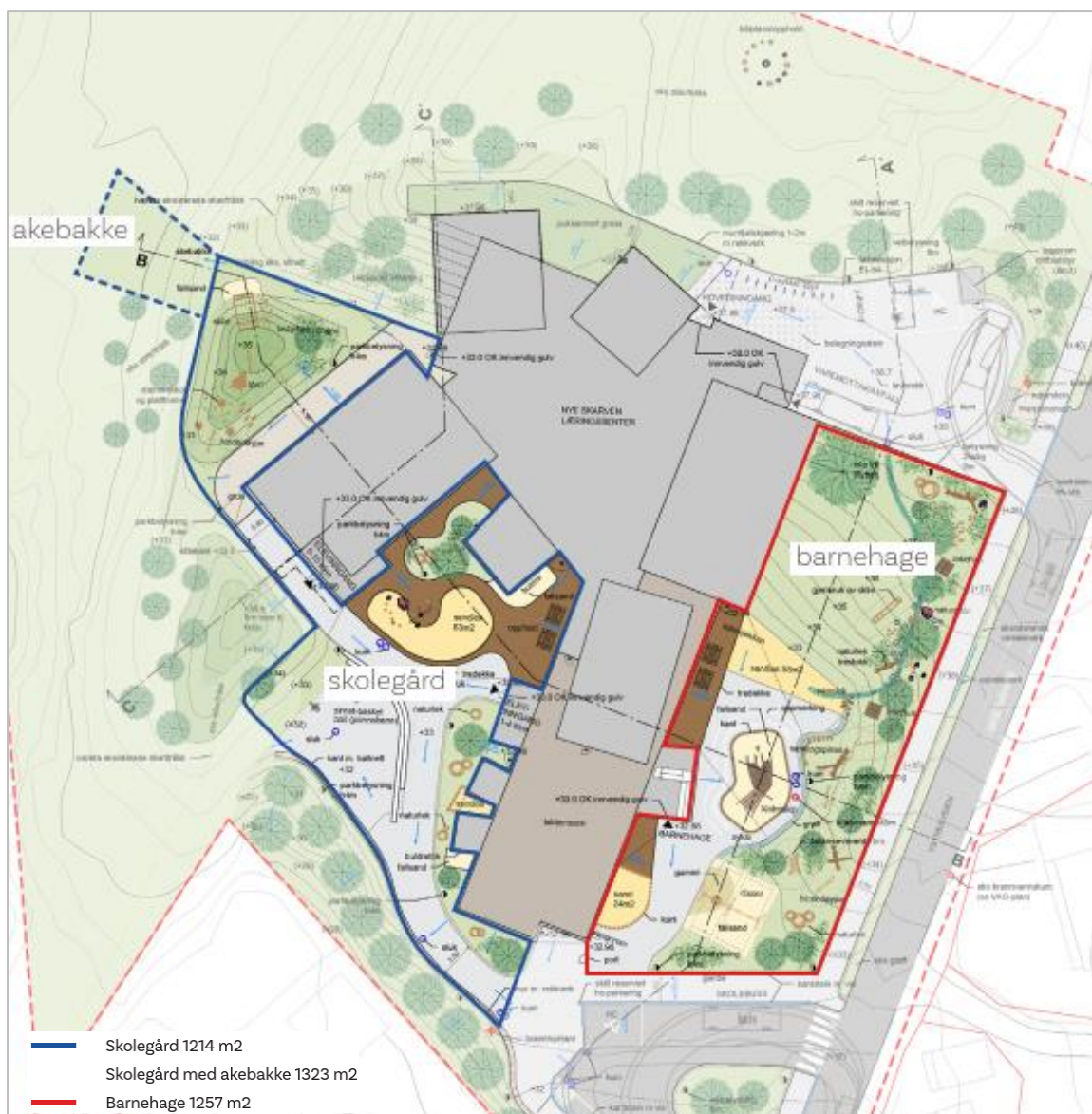

Figur 43: Uteområdene er inndelt i ulike soner med tilpasset bruk til ulike aldersgrupper.

Barnehagen

Det er beregnet et arealbehov på ca. 800m² for barnehagen og området øst for barnehagefløy tilfredsstiller dette. Her er det gode solforhold det meste av dagen og tilrettelagt for variert lek som også er godt skjermet for vind og vær fra vest/nordvest.

Inngang 1-4 og 5-10. trinn

Bygget danner en god og lun solvendt krok med innganger til både 1-4 og 5-10. trinn. I dette godt klimaskjermede uterommet er det lagt til rette for roligere lek som sandlek og opphold. I tillegg foreslås buldrevegg på byggets fasade mot vest, som et tilbud for også mer motorisk aktivitet med godt lokalklima. Det er avlagt til rette for mindre ballspillområder trukket litt ut fra bygget; streetbasket og sittekanter/amfi som samtidig danner lave kanter for veggspill som en liten "pannabane".

Vestsiden

På vestsiden av bygget er det lagt inn huskestativer og klatretårn på en terrasse med flott utsikt mot havet. Her kan det være værhardt, men det er samtidig et spektakulært sted på de fine dagene og også mulighet for aking ned mot et flatere terreng vinterstid.

Lekeslette

På grunn av tomtas topografi er det ikke plass til store flater for ballspill uten vesentlige terrengkonstruksjoner. Vest for bygget er det likevel lagt inn areal for fri lek der terrenget danner en naturlig slette som også kan opparbeides for ballspill eller annen større motorisk aktivitet. Dette vil også være flott sted å ake ned mot vinterstid.

Ganglinjer

Det er etablert gode, trillbare gangforbindelser til alle innganger og lekeslette i vest. I tillegg er eksisterende tråkk/stier vist på utomhusplan og hensyntatt i planleggingen.

Snødeponi

Det er regulert inn snødepot nord for avkjørsel til parkeringsplassen o_P. [Det skal ikke etableres snødeponi innenfor lekeområder/skolens område pga. risiko for ulykker. Brøytet snø er forurenset og kan være helseskadelig for barn.](#)

Belysning

Belysning er vist på plan langs alle hovedganglinjer, men dette må detaljeres nære i videre faser. Det er viktig at belysning både gir trygghet i lekeområdene og trafiksikkerhet, men også mulighet for å se utover mot sjøen og ta vare på opplevelser av nordlys og vinterlandskap i mørketidsløys. Belysning langs hovedvei er ikke vist i Utomhusplan.

5.16. Kollektivtilbud

Planforslaget tilrettelegger ikke for ytterligere utvidelse av kollektivtilbud for innbyggere.

5.17. Kulturminner

Det er ikke gjort registreringer av kulturminner innenfor det aktuelle planområdet som følge av planforslaget.

5.18. Sosial infrastruktur

Planforslaget fremmer et felles læringscenter hvor flere funksjoner for barn og unge samlokaliseres på ett sted. Læringscenteret tilrettelegges for 30 barnehagebarn og 60 elever 1.-10.trinn.

5.19. Risiko- og sårbarhet (planlagt situasjon)

ROS-analysen er gjennomført etter metoden beskrevet i Direktoratet for sikkerhet og beredskap (DSB) Veileder Samfunnssikkerhet i kommunens arealplanlegging (DSB, 2017) og Norsk Standard NS5814:2008 Krav til risikovurderinger. Metoden er tilpasset kravene i plan- og bygningsloven med forskrifter.

Vurderingen av risiko- og sårbarhetsforholdene ved planforslaget for Skarven læringscenter har identifisert risikoforhold knyttet til følgende punkter:

- Brann i bygninger og anlegg
- Overvann som følge av styrtregn
- Fare for skred i bratt terreng ved læringscenteret

- Fare for skred i bratt terreng ved parkeringsplassen

Det vises til ROS-analyse utarbeidet av WSP Norge AS, datert 06.07.2023.

5.20. Klimagassutslipp og bærekraftige tiltak

Prosjektet tilfredsstillende miljøkravene i henhold til TEK17, hvor det etterstrebes å velge de riktige, bærekraftige og miljøvennlige løsningene. Det legges stor vekt på valg av bærekraftig materialbruk, fornybar energi og naturlig ventilasjon i prosjektet.

Bebyggelsens bæresystem vil oppføres i massivtre, som vurderes å være bærekraftig og som bidrar til lavere klimagassutslipp. Det planlegges også for at bygget skal ha naturlig ventilasjon, som blant annet vil bidra til reduserte driftskostnader og et godt innemiljø. Naturlig ventilasjon vil være mulig ved bruk av massivtrebygg med termisk tyngde og tilgang til aktive treoverflater.

Videre er det gjennomført mulighetsstudie med tanke på fornybar energi, hvor det er konkludert med at det vil være hensiktsmessig å benytte varmepumpeteknologi i kombinasjon med solceller i prosjektet. Et varmepumpesystem vil resultere i et mer energifleksibelt anlegg, fortrinnsvis med energibrønner.

5.20.1. Ombruk av eksisterende bebyggelse

Det er vedtatt at eksisterende skolebygg innenfor planområdet skal rives i sak PS 2022/54, vedtaksdato 16.06.2022.

I forkant av vedtaket er det foretatt miljøkartlegging av eksisterende bebyggelse hvor funnene viser at det er forekomster av helse- og miljøfarlige stoffer i bygningsmassen. Parallelt med miljøkartleggingen er det gjort vurderinger om bygningselementene som skal fjernes er egnet for ombruk.

Det er derfor utarbeidet en egen ombruksvurdering av WSP Norge AS, datert 24.11.2022. Vurderingen viser hvilke bygningselementer og materialer som er egnet for ombruk og hvilke ombrukspotensiale de har. Bygningselementer som betong, utvendige trapper/rister, takstein, sanitærutstyr, trepanel og noe innvendig møblement og belysning er identifisert som egnede elementer og kan ombrukes for prosjektet Skarven Læringscenter eller i andre prosjekter.

6. Virkninger av planforslaget

6.1. Overordnet plan

Planforslaget er i tråd med hovedtrekk i overordnede planer.

6.2. Landskap (nær- og fjernvirkning)

Ny bebyggelse henvender seg mot sørvest og grenser mot fylkesvegen. Bebyggelsen plasseres i skrånet terreng med helning mot vest.

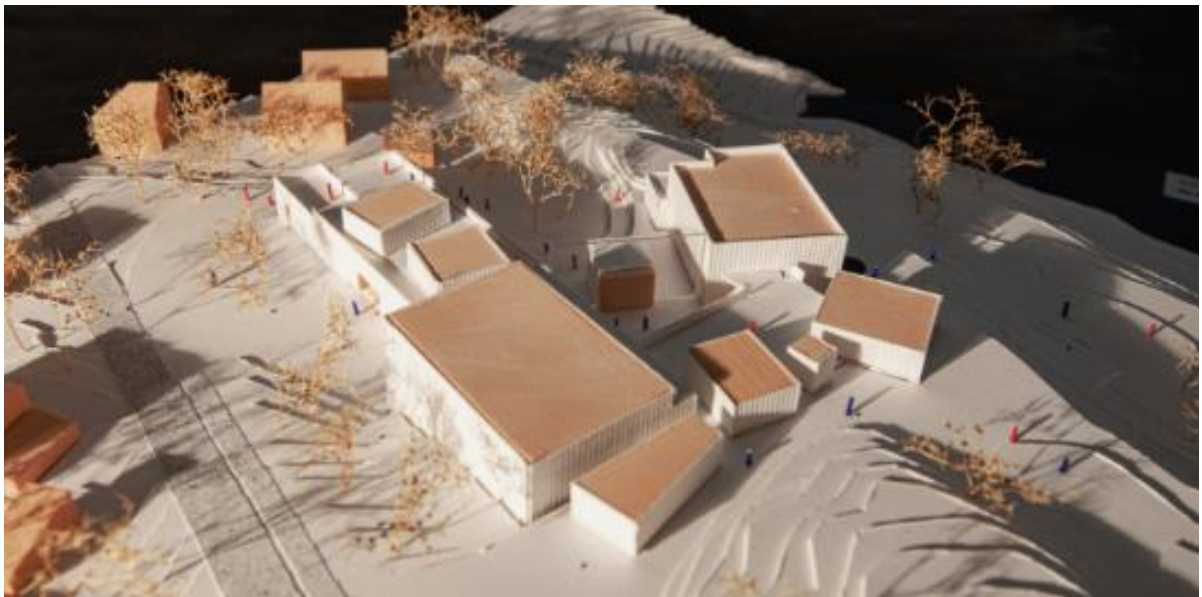

Figur 44: Nærvirkning sett fra nordøst



Figur 45: Fjernvirkning sett fra vest

6.3. Byform, stedskarakter og viktige siktlinjer

6.3.1. Eksisterende småhusbebyggelse

Eksisterende småhusbebyggelse som grenser til planområdet, er stort sett boligbebyggelse fra etterkrigstiden som er oppført i tre med saltak.

Eksisterende småhusbebyggelse innenfor planområdet gjelder Ystenesveien 19 der det foreslås en grensejustering.

6.3.2. Nye Skarven læringscenter

Det vises til nærmere redegjørelse fra Arkitekt Stein Halvorsen AS for valg av form og arkitektur i prosjektet:



Figur 46: Konseptmodell (Stein Halvorsen Arkitekter AS)

«Vær, vind og mørketid gjør, i motsetning til i byer og tettsteder på sørligere breddegrader, at møteplassene i Loppa vil være innendørs store deler av året. Rommene skal skape trygghet og inspirasjon for alle fra det bitte lille sårbare barnet til det største barnet, det store robuste barnet og det voksne mennesket med sine ulike egenskaper. SKARVENS intensjoner er derfor utformet innenfor et hierarki av ulike romstørrelser og utforming. Senterets hjerte er arenaen for store anledninger så vel som de hverdagslige aktiviteter. «Arteriene», de langstrakte årene på hver side av hjertet knytter trinnavdelingene og barnehage sammen til denne felles møteplassen. Musikkrommet ligger sentralt i hjertet slik at rommet også kan benyttes som kommunestyresal med plass til publikum innenfor rommets vegger eller i amfiet. Både basseng og volleyballhall ligger tett på «hjertet».

Storstuens andre etasje fremstår som et galleri til hjertet, hvor det er panoramautsikt til landskapet og fjorden i sør. Mellom de ulike «småhusene» som rommer bibliotek, mat og helse og driftsavdeling eksponeres landskapet og havet mot alle himmelretninger. Det dannes romslige møteplasser mot gallerikanten og det dannes intime møteplasser og studieplasser mellom «småhusene».

Utendørs er den store møteplassen mellom byggets «vinger». Her er man beskyttet fra den fremherskende nordavinden og fallvinden som av og til oppstår fra øst. Takene over alle innganger og det store utkragede

taket over «skarvevingene» gir bygget karakter og formidler fortellingen om vær og vind. «Skarvevingenes» takutstikk, «flyvingen», sørger også for å fjerne turbulensen som ellers oppstår når nordavinden tar tak.

SKARVEN vil være et trehus med alle de fordelene massivtre har. Eksponert treverk i interiøret gir rommet en varm og lun atmosfære. Massivtre er taktilt, absorberer lukt, har en egen klang og er visuelt harmonisk. Det stimulerer sansene våre på en annen måte enn menneskeskapte materialer. Det er sensorisk, som gjør at vi trives bedre og opplever disse rommene som bedre å være i. Massivtreet minner oss om naturen og gir oss en følelse av velbehag. Denne opplevelsen av varme og lune rom vil være ekstra viktig i nord, med mørketid og et til tider værhardt og uvennlig klima.

Utvendig skal SKARVEN få trekledning med farger som tilnærmer seg den eksisterende fargepaletten i Øksfjord.»

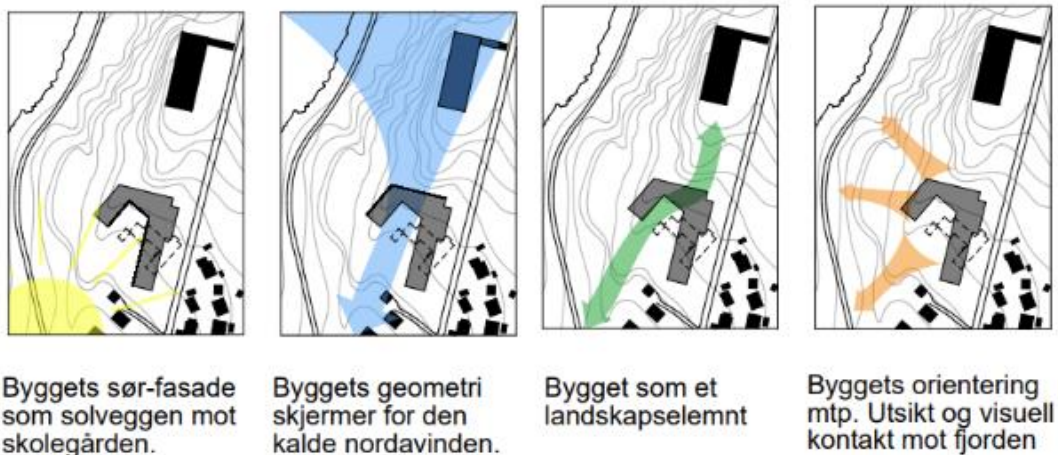

Figur 47: Konseptets geometri og plassering (Stein Halvorsen Arkitekter AS)

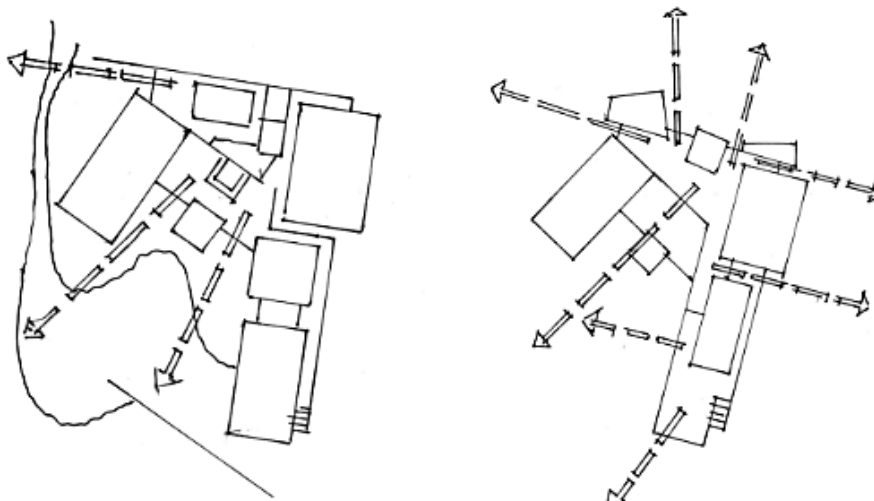

Figur 48: Siktlinjer 1. og 2. etasje (Stein Halvorsen Arkitekter AS)

6.4. Tiltakets virkning og tilpasning til eksisterende terreng og omgivelser

6.4.1. Ny bebyggelse

Ny bebyggelse plasseres sentralt i planområdet, med akseptabel avstand til nabobebyggelse i sør og øst iht. PBL. Bebyggelsen følger landskapet og er høyest mot nord der bygget delvis er integrert i terrenget og trappes ned mot sørvest i flukt med terrenget.

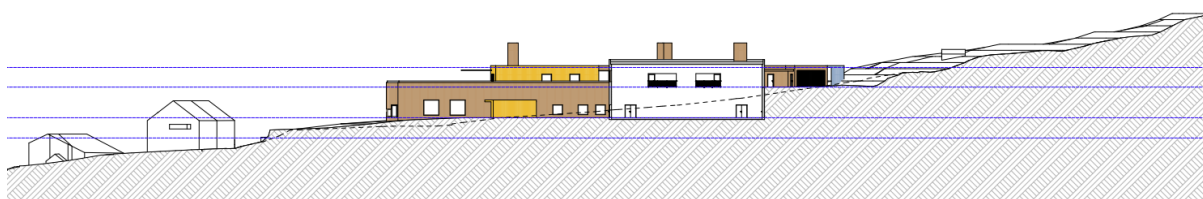

Figur 49: Landskapssnitt/oppriss nord-sør i terrenget

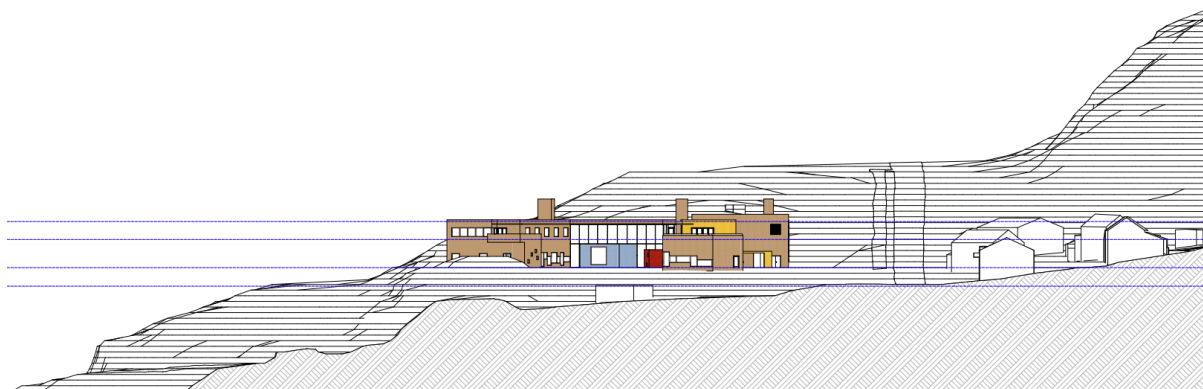

Figur 50: Landskapssnitt/oppriss øst-vest i terrenget

6.4.2. Sol- og skyggeforhold

Det er utarbeidet sol- og skyggediagram for virkningen av ny bebyggelse innenfor planområdet. Illustrasjonene viser at foreslått ny bebyggelse ikke medfører tap av solforhold og ytterligere skygge som følge av planforslaget.

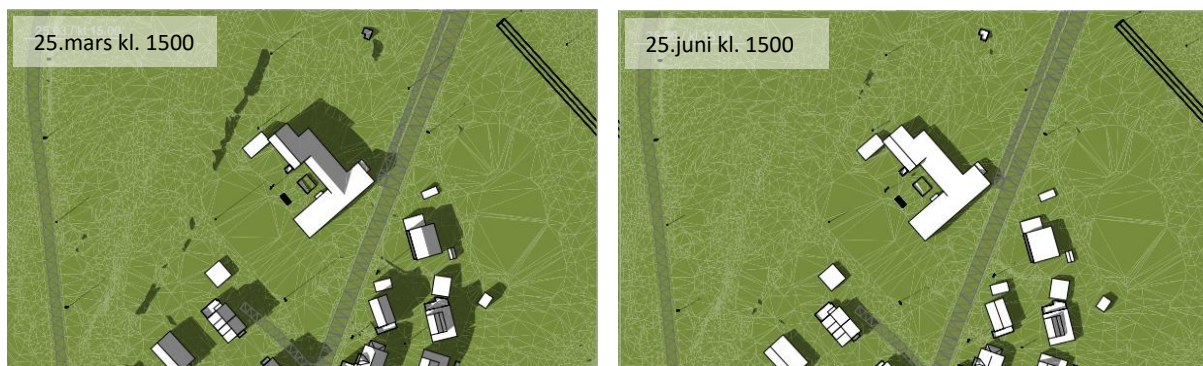

Figur 53: Eksisterende sol- og skyggeforhold 25.mars og 25.juni (Stein Halvorsen Arkitekter AS)

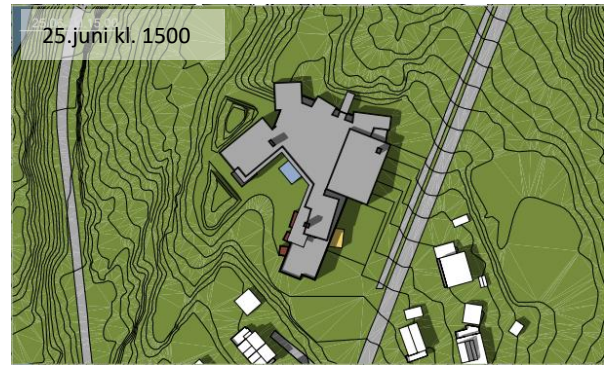
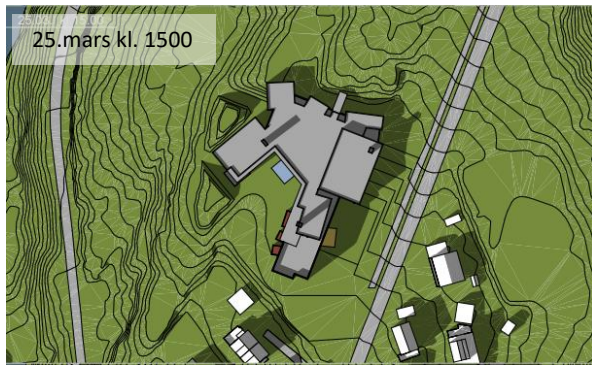

Figur 54: Sol- og skyggeforhold ved ny situasjon 25.mars og 25.juni (Stein Halvorsen Arkitekter AS)

6.5. Kulturminner og kulturmiljø

Planforslaget berører ingen registrerte kulturminner og kulturmiljø.

Det gamle skolebygget som er vedtatt revet er oppført i 1938 og har ikke registrert kulturminneverdi. Bygget er vurdert å ha liten verdi som gjenbruk til skolebygg og ble i 2022 av kommunen vedtatt revet. Bygget er blitt scannet og fotografert innvendig og utvendig for registrering for fremtiden.

6.6. Grunnforhold

Det vises til geoteknisk vurdering utarbeidet av WSP Norge AS, datert 30.09.2022:

«Basert på grunnforholdene, tynt og usammenhengende dekke over berggrunner er det er ingen risiko for kvikkleireskred i planområdet. Områdestabiliteten er tilfredsstillende da planområdet ikke ligger innenfor eller nær noen faresoner for kvikkleireskred eller områder med terreng som kan være utsatt for områdeskred.»

Det vises videre til at vurderingene må gjennomgå og eventuelt vurderes på nytt av ansvarlig geoteknisk rådgiver i forbindelse med detaljprosjekteringen.

6.7. Naturverdier, biologisk mangfold, verdifull vegetasjon, vilt

Naturmangfoldloven skal ivareta mangfoldet av naturtyper innenfor deres naturlige utbredelsesområde, artsmangfoldet og de økologiske prosessene som kjennetegner den enkelte naturtypen. Naturmangfoldloven §§ 8-12 skal legges til grunn som retningslinjer blant annet ved forvaltning av fast eiendom, jf. naturmangfoldloven § 7.

§ 8 (kunnskapsgrunnlaget)

Vurdering av konsekvenser for naturmangfoldet innenfor og i umiddelbar nærhet av planområdet er basert på data fra offentlig tilgjengelige kartdatabaser, som artsdatbanken.no. Kunnskapsgrunnlaget vurderes til å være tilstrekkelig.

§ 9 («føre-var-prinsippet»)

Føre-var-prinsippet skal benyttes hvis det foreligger fare for alvorlige og irreversible, vesentlige skadevirkninger på naturmangfoldet, eller dersom kunnskapsgrunnlaget ikke er tilstrekkelig. Det antas at eventuelle verdier å ikke være så alvorlige eller så irreversible at føre-var-prinsippet trenger å komme til anvendelse. Kunnskapsgrunnlaget vurderes også som tilstrekkelig, og utløser derfor ikke føre-var-prinsippet.

§ 10 (økosystemtilnærming og samlet belastning)

Denne planen er vurdert å ikke å øke den samlede belastningen mot økosystemet. Tiltaket ligger i strandsonen som er et naturområde under sterkt press. Det skal likevel legges til grunn en geografisk differensiert forvaltning av strandsonen, hvor Loppa kommune faller inn under områder med mindre press på arealene (sone 3), jf. planretningslinjer for strandsonen. På grunn av topografien i Loppa og Øksfjord er det dessuten få arealer som er byggbare utenom strandsonen.

§ 11 (tiltakshavers plikt til å dekke skader ved miljøforringelse)

Tiltakshaver er Loppa kommune. Tiltakshaver dekker kostnader ved å hindre eller begrense skade på naturmangfoldet som tiltaket medfører dersom det ikke er urimelig ut fra tiltakets og skadens karakter.

§ 12 (miljøforsvarlige teknikker og driftsmetoder)

Tiltakshaver er forpliktet til å benytte teknikker og driftsmetoder som er mest mulig optimale i forhold til naturmiljø, økonomiske og samfunnsmessige forhold.

Samlet vurdering

Med grunnlag i utbyggingsplanene er det gjort en samlet vurdering av hvordan den planlagte utbyggingen vil påvirke naturmangfoldet.

I området er det ikke registrert «prioriterte arter» eller «utvalgte naturtyper» etter naturmangfoldloven. Det er ikke registrert myr eller andre våtmarksområder innenfor planområdet. Vi vurderer at tiltaket ligger tilstrekkelig langt unna strandsonen (ca. 90 meter) til å ikke medføre negative konsekvenser for strandsonens økosystem. I tillegg er det gjennomført andre menneskelige inngrep mellom planlagt nybygg og sjø, blant annet Keilaveien.

Nybygget er planlagt plassert i område med skrint jordsmonn med en del fjell i dagen. Vegetasjonen består primært av lavt-voksende gress og stauder og løvtrær (primært bjørk). Tiltaket ligger mellom eksisterende bebyggelse, og således i et område som allerede er preget av noe menneskelig aktivitet.

Innenfor planområdet er det gjort registrering av Vipe i 2002 (artsdatabanken). Vipebestanden er sterkt truet, se kapittel 4.7 for nærmere redegjørelse av truede arter. Vår vurdering er at tiltak i forbindelse med planforslaget ikke kommer i konflikt med artens leveområde (jordbruksområde, myr og strandeng).

Naturmangfoldloven §§ 8 – 12 er av den grunn tilstrekkelig vurdert med konklusjon om at tiltaket ikke vil påføre negative konsekvenser for natur- og artsmangfold.

6.8. Friluftsliv

Planforslaget vil ikke hindre adkomst til viktige friluftslivsområder eller virke innskrenkende på allemannsretten. Tiltakene vil heller ikke virke privatiserende på strandsonen. Eksisterende stisystem innenfor planområdet vil bli ivaretatt og koblet på de planlagte uteområdene til skolen. Gapahuk på østsiden av fylkesvegen vil bevares i fremtidig situasjon.

Det vurderes at planlagt bebyggelse vil ikke medføre negative konsekvenser for friluftslivet.

6.9. Trafikkøkning, vegforhold

I forbindelse med planarbeidet er det utarbeidet en trafikkanalyse av WSP. De viktigste momentene fra konklusjonen er gjengitt her.

Den maksimale turproduksjonen til og fra skolen vil bestå av ca. 135 envegs bilturer per døgn. Selv med et høyt anslag av trafikk generert fra læringscenteret vurderes det at den nye trafikken ikke vil påvirke kapasiteten på fylkesveg 882.

Eksisterende boliger ligger nært dagens fylkesveg hvor flere eiendommer er i bruk som opparbeidet hage og parkeringsareal. Dette gjør det krevende å utvide vegarealet og anlegge fortau utover eksisterende vegbredde. Vegløsningen (beskrevet i kapittel 5.10.) er tilpasset stedets karakter, og eksisterende vegbredder beholdes i stor grad. [Fartsgrensen forbi læringsstedet er 30 km/t.](#)

6.10. Trygg skoleveg

Planforslaget regulerer inn nytt fortau fra Keilaveien til skoletomten som sikrer trygg skoleveg på denne strekningen. I tillegg vil det være mulig å benytte eksisterende stier opp fra Keilaveien. [Fortauet vil bli ferdigstilt på et senere tidspunkt da det ikke er midler i prosjektet til å gjennomføre tiltaket i forbindelse med ferdigstilling av læringsstedet.](#)

Fylkesveg 882 har funksjon som skoleveg. For å bedre trafiksikkerheten for elevene anbefales det å gjøres nødvendige tiltak på fylkesvegen for å bedre trafiksikkerheten ved kryssing og redusere fartsnivået forbi skolen. Dette inkluderer blant annet etablering av fortau og god belysning, samt å sørge for at fartsnivået holdes lavt forbi læringscenteret med fartsreduserende tiltak.

[Det stilles rekkefølgekrav om god belysning i kryssingspunkt over fylkesvegen ved parkeringsplass o_P, og etablering av fartshumper ved avkjørsler og kryssingspunkt for å redusere farten. Fartshumpene skal plasseres i dialog med vegeier Finnmark fylkeskommune.](#)

6.11. Barn og unges interesser

På bakgrunn av samlokalisering av skole, barnehage og andre kommunale tjenester for barn og unge er planområdet utviklet med hensyn på lek, aktivitet og rekreasjon. Det nye læringscenteret foreslås med funksjoner som svømmebasseng, volleyballhall, bibliotek og skaperveksted som vil fungere som sosiale møteplasser for barn og unge. Det eksisterer få registrerte lekeplasser i nærområdet i dag. Uteområder ved skolen i dag er i dårlig stand.

Det vurderes at samlokaliseringen vil bidra til å forsterke tilbudet og oppvekstmiljøet for barn og unge i Øksfjord. Barn og unge har blitt sikret mulighet til aktiv medvirkning i prosjektet ved å delta på møter og workshops, samt gitt mulighet til å komme med digitale innspill via padlet.

Uteoppholdsarealer er tilrettelagt for forskjellige aktiviteter ved ulike årstider og det er lagt til rette for at arealene kan brukes av ulike aldersgrupper som gir muligheter for samhandling mellom barn, unge og voksne. Planen sikrer tryggere skolevei og ferdsel langs fylkesvegen ved å etablere fortau og belysning.

6.12. Kapasitet på sosial infrastruktur, skole og barnehage

Planen bidrar til å samlokalisere skole, barnehage og andre kommunale tjenester for barn og unge på et sted.

6.13. Forurensning, utslipp, forurensning av vann og grunn

6.13.1. Støy

Det vises til støyutredning nærmiljøanlegg utarbeidet av WSP Norge AS, datert 27.06.2023. Utredningen viser følgende:

- Kompetansesenteret vil ha tilfredsstillende støynivåer fra vei både for ekvivalentnivå (L_d) og maksimalnivå (L_{5AF}).

- Rop og skrik fra uteområdet for kompetansesenteret vil være innenfor anbefalt grenseverdi fra nærmiljøanlegg ($L_{p,AF,max} < 60$ dB) for alle naboer.
- Ballspill på uteområdet vil kunne overskride anbefalt grenseverdi for naboer i sør, dersom ballbenge etableres og ikke skjerms. Dersom det etableres en tett skjerm mot sør for ballspillområdet, vil anbefalt grenseverdi ($L_{p,AF,max} < 60$ dB) likevel ivaretas for naboer. For å oppnå tilstrekkelig skjermingseffekt mot den nærmeste nabotomten i sør må skjermen konstrueres som en «L». Alternativt kan det etableres «street-basket» innenfor samme område som vil gi mindre støypåvirkning for omkringliggende naboer.



Figur 515: Støyillustrasjoner knyttet til rop og skrik (venstre) og skjermet ballspill (høyre) (WSP Norge AS, 2023)

6.13.2. Grunnforurensning

Det vises til datarapport og grunnundersøkelser utarbeidet av WSP Norge 28.09.2022. Det er utført prøvegravinger og på bakgrunn av miljøprøver er det ikke påvist forurensende masser innenfor planområdet.

Det er lokalisert en nedgravd oljetank innenfor området som skal fjernes og behandles i henhold til gjeldene regelverk. Eventuelle forurensende masser i tilknytning oljetanken forutsettes fjernet.

Eksisterende kunstgress skal fjernes. Det er ikke registrert miljøgifter i kunstgresset, men det forutsettes at kunstgresset fjernes og deponeres i henhold til gjeldende regelverk.

6.14. Kapasitet på infrastruktur for vannforsyning, avløp og nettstasjon/trafo

Ifølge Fagnotat – overvann og VA, utarbeidet av WSP Norge AS datert 30.06.2023, tilfredsstillende ikke Læringscenteret krav til brannvanndekning i henhold til TEK17 i dag. Derfor er det foreslått etablering av nedgravd brannvannstank. Sanering av alle felles kummer i området, samt etablering av ny vannkum med brannhydrant ved hovedinngangen. Endelig plassering blir valg på et senere tidspunkt.

Det avsettes nytt areal for nettstasjon innenfor planområdet for bedre nettkapasitet.

6.15. Tiltakets beliggenhet

Det vises til utredningen for plassering av nytt læringscenter som ble gjennomført i 2019, hvor planområdets beliggenhet er vurdert til å være det beste alternativet. Det vurderes at beliggenheten er sentral i forhold til

omkringliggende boligområder, Øksfjord tettsted og rekreasjonsområder. Samlokalisering av barnehage, skole og andre kommunale tjenester for barn og unge vil bidra til positive ringvirkninger for innbyggere i Øksfjord, og særlig for barn og unge.

6.16. Virkninger som følge av klimaendringer

6.16.1. Skredfare

Deler av planområdet ligger innenfor skredfaresone. WSP Norge AS (2023) har utarbeidet notat for sikkerhet mot skred i bratt terreng som konkluderer følgende:

«For tilfredsstillende sikkerhet mot skred i bratt terreng skal Skarven læringscenter og tilhørende arealer plasseres iht. krav til sikkerhet mot skred som beskrevet i TEK17. Det vurderes at sikkerheten er ivaretatt så lenge bygg i tilknytning læringscenteret og uteareal med stor grad av personopphold legges utenfor kartlagt 5000års faresone. Midlertidig brakkerigg, samt uteareal med mindre grad av personopphold skal plasseres utenfor kartlagt 1000års faresone. Areal for parkering av personbiler skal legges utenfor 100års faresone.»

Det er ikke registrert risiko for havnivåstigning, stormflo eller flom innenfor det aktuelle planområdet.

6.16.2. Vind og snø

Været i nord kan være tøft med kraftig vind året rundt. Bebyggelsen er foreslått med V-form som sørger for at uteoppholdsarealer og innganger er skjermet for nordavind. Det hellende terrenget danner også en naturlig vind- og snøskjerming.

6.17. Vannmiljø

Ifølge vann-nett.no er det ikke registrert vannforekomst innenfor det aktuelle planområdet, og det vurderes at planforslaget ikke fører til forringelse av omgivelsene og at det ikke utløses krav om ytterligere vurdering jf. vannforskriften § 12.

6.18. Samlet vurdering av virkninger for folkehelse

Planforslaget tilrettelegger for bedre muligheter for lek, aktivitet og rekreasjon i og rundt planområdet, noe som vil komme både eksisterende og ny bebyggelse til gode. Det reguleres gode forbindelser for gående og syklende i form av offentlige fortau som vil føre til økt trafiksikker ferdseil inn til planområdet.

Det nye kompetansesenterets funksjoner som bibliotek, svømmebasseng og volleyballhall vil generere aktivitet og rekreasjon som påvirker folkehelsen positivt.

6.19. Samlet vurdering av klimafotavtrykk

Til tross for at eksisterende skolebygg rives, har prosjektet andre tiltak som bidrar positivt til å redusere klimafotavtrykket. Blant annet velges massivtre som bæresystem sammen med naturlig ventilasjon. I tillegg er det kartlagt bygningselementer fra eksisterende skole som kan ombrukes i prosjektet eller andre prosjekter på sikt.

Det vurderes at tiltaket planforslaget tilrettelegger for, er med på å redusere klimafotavtrykket ved å bygge på areal som allerede er opparbeidet og samtidig begrense inngrep i urørt terreng og natur.

6.20. Anleggsperioden

Plan for beskyttelse av omgivelser mot støy og andre ulemper i bygge- og anleggsfasen skal utarbeides ved nye tiltak.

Nødvendige beskyttelsestiltak skal være etablert før bygge- og anleggsarbeider kan igangsettes. For å oppnå tilfredsstillende miljøforhold i anleggsfasen skal luftkvalitets- og støygrenser som angitt i

Miljøverndepartementets retningslinjer for behandling av luftkvalitet og støy i arealplanleggingen, T1520 og T-1442/2021 tilfredsstilles.

[Trygg gangforbindelse langs fylkesveg 882 skal opprettholdes under anleggsperioden.](#)

7. Planlagt gjennomføring

7.1. Tidsplan

Planlagt innflytting og bruk av bygget er til skolestart august 2026.

7.2. Økonomiske konsekvenser

Skolen bygges i kommunal regi og utbyggingen vil derfor ha en økonomisk konsekvens for kommunen. Det vil også bli økonomiske konsekvenser for kommunen ved justering av fylkesveg og opparbeidelse av fortau og parkeringsplass.

7.3. Gjennomførbarhet for tiltak i plan

Gammelt skoleanlegg er vedtatt revet. Riving starter august 2023 og planlegges ferdig revet i løpet av høsten 2023.

Planlagt parkeringsplass er en gammel grusbane og brukes allerede til parkering.

7.4. Krav om rekkefølge

Ved søknad om igangsettingstillatelse for o_OT skal teknisk plan for vann, avløp og overvann foreligge. Avtale med fylkeskommunen for oppgradering av fylkesveg o_KV1 med tilhørende o_FO1 skal legges ved.

Det gis ikke midlertidig brukstillatelse eller ferdigattest for tiltak innenfor o_OT før:

- Trygg kryssing av o_KV1 inkludert belysning er etablert.
- Parkeringsplass o_P er etablert.
- Lekefunksjoner 1-10 trinn tilknyttet skole er ferdig opparbeidet.
- Lekefunksjoner tilknyttet barnehage er ferdig opparbeidet.
- **Det er opparbeidet to (2) fartshumper på fylkesveg o_KV1. Disse skal tilrettelegges som fartsreducerende tiltak ved avkjørsler og kryssingspunkt til område o_OT. Plassering skal avklares med Finnmark fylkeskommune.**

8. Vedlegg

- Planbestemmelser, datert 29.02.2024
- Plankart, datert 29.02.2024
- ROS-analyse, datert 06.07.2023
- Sol- og skygge-diagram, datert 27.06.2023
- Uteromsplan, datert 22.02.2024
- Trafikkanalyse, datert 28.02.2024
- Støyutredning nærmiljøanlegg, datert 27.06.2023
- Lydtekniske premisser, datert 28.06.2023
- Fagnotat – overvann og VA, datert 30.06.2023
- Geoteknisk vurdering, datert 30.09.2022
- Notat – sikkerhet mot skred i bratt terreng, datert 05.05.2023
- Rapport for miljøkartlegging, datert 20.09.2022
- Merknadsvurdering, varsel om oppstart datert 08.05.2023